

Nýtovací technika

Nýtovací matice



Seznam - Nýtovací matice:



**V katalogu jsou uvedeny
nejběžnější typy matic.
Ostatní typy na poptávku.**

| | <i>Materiál</i> | <i>Provedení</i> | <i>Hlava</i> | <i>Dřík</i> | <i>Série</i> | <i>Strana</i> |
|--|-----------------|------------------|-----------------|-------------|--------------|---------------|
| | Ocel | Průchozí | Plochá | Hladký | 9417 | 1 |
| | Ocel | Průchozí | Plochá | Hladký | 9418 | 1 |
| | Ocel | Průchozí | Plochá | Hladký | 9428 | 2 |
| | Nerez | Průchozí | Plochá | Hladký | 9E28 | 2 |
| | Ocel | Průchozí | Plochá | Rýhovaný | 9407 | 3 |
| | Ocel | Průchozí | Plochá | Rýhovaný | 9408 | 3 |
| | Ocel | Průchozí | Plochá | Rýhovaný | 9409 | 4 |
| | Ocel | Průchozí | Plochá | Rýhovaný | 9411 | 4 |
| | Ocel | Průchozí | Plochá | Hladký | 94BF | 5 |
| | Ocel | Průchozí | Plochá | Šestihranný | 9498 | 5 |
| | Ocel | Průchozí | Plochá | Šestihranný | 9497 | 6 |
| | Ocel | Průchozí | Malá | Rýhovaný | 39057 | 6 |
| | Ocel | Průchozí | Malá | Rýhovaný | 39006 | 7 |
| | Ocel | Průchozí | Malá | Rýhovaný | 39058 | 7 |
| | Ocel | Průchozí | Malá | Rýhovaný | 39060 | 8 |
| | Ocel | Průchozí | Malá | Hladký | 9J08 | 8 |
| | Ocel | Průchozí | Malá | Hladký | 9657 | 9 |
| | Ocel | Průchozí | Malá | Hladký | 9658 | 9 |
| | Ocel | Průchozí | Malá | Šestihranný | 39101 | 10 |
| | Ocel | Průchozí | Malá | Šestihranný | 39201 | 10 |
| | Ocel | Průchozí | Malá | Šestihranný | 9688 | 11 |
| | Ocel | Průchozí | Zapuštěná | Rýhovaný | 9611 | 11 |
| | Ocel | Průchozí | Zapuštěná | Rýhovaný | 9612 | 12 |
| | Ocel | Průchozí | Zapuštěná | Hladký | 9610 | 12 |
| | Ocel | Uzavřená | Plochá | Rýhovaný | FS59 | 13 |
| | Ocel | Uzavřená | Plochá | Hladký | FS58 | 13 |
| | Ocel | Uzavřená | Plochá | Šestihranný | 9499 | 14 |
| | Ocel | Uzavřená | Plochá | Šestihranný | 949T | 14 |
| | Ocel | Uzavřená | Malá | Hladký | FS39 | 15 |
| | Ocel | Uzavřená | Malá | Šestihranný | 39122 | 15 |
| | Ocel | Uzavřená | Zapuštěná | Rýhovaný | 9621 | 16 |
| | Ocel | Uzavřená | Zapuštěná | Hladký | 9620 | 16 |
| | Nerez | Průchozí | Plochá | Rýhovaný | 9E08 | 17 |
| | Nerez | Průchozí | Plochá | Hladký | 9E18 | 17 |
| | Nerez | Průchozí | Plochá | Šestihranný | 9E98 | 18 |
| | Nerez | Průchozí | Malá | Rýhovaný | 3E006 | 18 |
| | Nerez | Průchozí | Malá | Rýhovaný | 3E058 | 19 |
| | Nerez | Průchozí | Malá | Hladký | GE08 | 19 |
| | Nerez | Průchozí | Malá | Šestihranný | 3E102 | 20 |
| | Nerez | Průchozí | Zapuštěná | Rýhovaný | 9E11 | 21 |
| | Nerez | Uzavřená | Plochá | Hladký | FE58 | 21 |
| | Nerez | Uzavřená | Malá | Šestihranný | FE99 | 22 |
| | Nerez | Uzavřená | Malá | Hladký | FE39 | 22 |
| | Nerez | Uzavřená | Malá | Šestihranný | FE68 | 23 |
| | Hliník | Průchozí | Plochá | Hladký | 9A18 | 23 |
| | Hliník | Průchozí | Malá | Hladký | GA08 | 24 |
| | Hliník | Průchozí | Zapuštěná | Hladký | 9A10 | 24 |
| | Hliník | Uzavřená | Plochá | Hladký | FA58 | 25 |
| | Hliník | Uzavřená | Zapuštěná | Hladký | FA10 | 25 |
| | Pryž | Průchozí | Plochá | Hladký | 25CO | 26 |
| | | | Nýtovací šrouby | | 29M | 26 |

Nářadí ruční, pneumatické str. 27-28



Série 9417

| MATERIÁL | POVRCH |
|-------------|---------------------|
| OCEL | ZINKOCHROMÁT |

- PLOCHÁ HLAVA
- HLADKÝ DŘÍK
- SVĚRNÁ TLOUŠŤKA AŽ 12 mm
- ROZSAH M3-M16

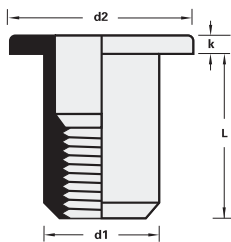

Všechny rozměry v mm.

| | \emptyset | L | | Objednací číslo |
|----------------------------|-----------------------|-------|----------|-----------------|
| M3 | \emptyset : 5.1 | 9.75 | 0.5- 2.0 | 9417-3020 |
| | d1 \emptyset : 5.0 | 10.75 | 2.0- 3.0 | 9417-3030 |
| | d2 \emptyset : 8.0 | | | |
| | k : 0.75 | | | |
| M4 | \emptyset : 6.1 | 10.75 | 0.5- 3.0 | 9417-4030 |
| | d1 \emptyset : 6.0 | 12.25 | 3.0- 4.5 | 9417-4045 |
| | d2 \emptyset : 10.0 | 13.5 | 3.5- 5.0 | 9417-4050* |
| | k : 0.75 | 14.5 | 4.5- 6.0 | 9417-4060* |
| *(d2 \emptyset = 9,0 mm) | | | | |
| M5 | \emptyset : 7.1 | 12.0 | 0.5- 3.0 | 9417-5030 |
| | d1 \emptyset : 7.0 | 15.0 | 3.0- 5.5 | 9417-5055 |
| | d2 \emptyset : 10.0 | 17.0 | 4.0- 6.0 | 9417-5060 |
| | k : 1.0 | | | |
| M6 | \emptyset : 9.1 | 14.5 | 0.5- 3.0 | 9417-6030 |
| | d1 \emptyset : 9.0 | 16.5 | 3.0- 5.5 | 9417-6055 |
| | d2 \emptyset : 13.0 | 19.5 | 5.5- 8.0 | 9417-6080 |
| | k : 1.5 | | | |

| | \emptyset | L | | Objednací číslo |
|-----------|-----------------------|------|----------|-----------------|
| M8 | \emptyset : 11.1 | 16.0 | 0.5- 3.0 | 9417-8030 |
| | d1 \emptyset : 11.0 | 20.0 | 3.0- 6.0 | 9417-8060 |
| | d2 \emptyset : 16.0 | 21.5 | 5.5- 8.0 | 9417-8080 |
| | k : 1.5 | 23.5 | 6.0- 9.0 | 9417-8090 |

| | \emptyset | L | | Objednací číslo |
|------------|-----------------------|------|----------|-----------------|
| M10 | \emptyset : 13.1 | 21.0 | 0.8- 3.5 | 9417-1035 |
| | d1 \emptyset : 13.0 | 25.0 | 3.0- 6.0 | 9417-1060 |
| | d2 \emptyset : 18.5 | 27.5 | 4.5- 7.5 | 9417-1075 |
| | k : 2.0 | 29.0 | 6.0- 9.0 | 9417-1090 |
| | | 32.0 | 9.0-12.0 | 9417-10120 |

| | \emptyset | L | | Objednací číslo |
|------------|-----------------------|------|----------|-----------------|
| M12 | \emptyset : 16.1 | 25.0 | 1.0- 4.0 | 9417-1240 |
| | d1 \emptyset : 16.0 | 28.0 | 4.0- 7.0 | 9417-1270 |
| | d2 \emptyset : 23.0 | 32.0 | 7.0-10.0 | 9417-12100 |
| | k : 2.0 | | | |

| | \emptyset | L | | Objednací číslo |
|------------|-----------------------|------|----------|-----------------|
| M14 | \emptyset : 18.1 | 33.0 | 1.0- 4.0 | 9417-1440 |
| | d1 \emptyset : 18.0 | 36.0 | 3.0- 7.0 | 9417-1470 |
| | d2 \emptyset : 24.0 | 39.0 | 6.0-10.0 | 9417-14100 |
| | k : 2.5 | | | |

| | \emptyset | L | | Objednací číslo |
|------------|-----------------------|------|----------|-----------------|
| M16 | \emptyset : 21.1 | 34.0 | 1.0- 4.0 | 9417-1640 |
| | d1 \emptyset : 21.0 | 37.0 | 3.0- 7.0 | 9417-1670 |
| | d2 \emptyset : 26.0 | 40.0 | 7.0-10.0 | 9417-16100 |
| | k : 2.5 | | | |

Série 9418

| MATERIÁL | POVRCH |
|-------------|---------------------|
| OCEL | ZINKOCHROMÁT |

- PLOCHÁ HLAVA
- HLADKÝ DŘÍK
- SNADNĚJŠÍ ZAVÁDĚNÍ DO OTVORU

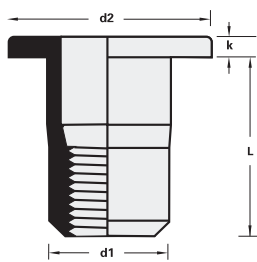

Všechny rozměry v mm.

| | \emptyset | L | | Objednací číslo |
|-----------|-----------------------|------|-----------|-----------------|
| M3 | \emptyset : 5.0 | 10.5 | 0.25- 2.0 | 9418-2314 |
| | d1 \emptyset : 4.95 | | | |
| | d2 \emptyset : 8.0 | | | |
| | k : 0.75 | | | |
| M4 | \emptyset : 6.0 | 11.5 | 0.25- 3.0 | 9418-2415 |
| | d1 \emptyset : 5.95 | | | |
| | d2 \emptyset : 9.0 | | | |
| | k : 0.75 | | | |
| M5 | \emptyset : 7.0 | 13.0 | 0.25- 3.0 | 9418-2517 |
| | d1 \emptyset : 6.95 | | | |
| | d2 \emptyset : 10.0 | | | |
| | k : 1.0 | | | |

| | \emptyset | L | | Objednací číslo |
|-----------|-----------------------|------|----------|-----------------|
| M6 | \emptyset : 9.0 | 16.0 | 0.5- 3.0 | 9418-2621 |
| | d1 \emptyset : 8.95 | | | |
| | d2 \emptyset : 13.0 | | | |
| | k : 1.5 | | | |

| | \emptyset | L | | Objednací číslo |
|-----------|------------------------|------|----------|-----------------|
| M8 | \emptyset : 11.0 | 17.5 | 0.5- 3.0 | 9418-2822 |
| | d1 \emptyset : 10.95 | 20.0 | 3.0- 5.5 | 9418-2825 |
| | d2 \emptyset : 16.0 | | | |
| | k : 1.5 | | | |

| | \emptyset | L | | Objednací číslo |
|------------|------------------------|------|----------|-----------------|
| M10 | \emptyset : 13.0 | 21.5 | 0.5- 3.5 | 9418-2028 |
| | d1 \emptyset : 12.95 | | | |
| | d2 \emptyset : 18.5 | | | |
| | k : 2.2 | | | |

Série 9428 Série 9E28

| | |
|-----------------|---------------------|
| MATERIÁL | POVRCH |
| OCEL | ZINKOCHROMÁT |
| NEREZ A2 | - |

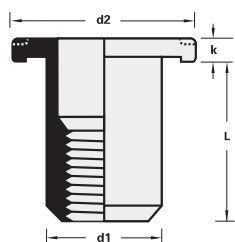

- PLOCHÁ HLAVA
- HLADKÝ DŘÍK
- ZAJIŠŤOVACÍ PROLISY PROTI PROTOČENÍ

NÝTOVACÍ MATICE - OCELOVÉ PRŮCHOZÍ

Všechny rozměry v mm.

| | |
|-----------|-------------|
| M6 | Ø : 9.1 |
| | d1 Ø : 9.0 |
| | d2 Ø : 14.0 |
| | k : 1.5 |

| L | | Objednací číslo |
|------|----------|-----------------|
| 14.5 | 0.5- 3.0 | 9428-6030 |

| | |
|-----------|-------------|
| M8 | Ø : 11.1 |
| | d1 Ø : 11.0 |
| | d2 Ø : 17.0 |
| | k : 2.0 |

| Obj. číslo OCEL | Obj. číslo NEREZ |
|-----------------|------------------|
| 9428-8030 | 9E28-8030 |
| - | 9E28-8055 |

| | |
|------------|-------------|
| M10 | Ø : 13.1 |
| | d1 Ø : 13.0 |
| | d2 Ø : 19.0 |
| | k : 2.0 |

| L | | Objednací číslo |
|------|----------|-----------------|
| 21.0 | 0.8- 3.5 | 9428-1035 |

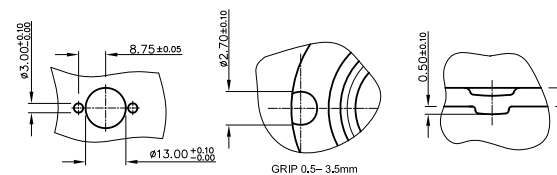
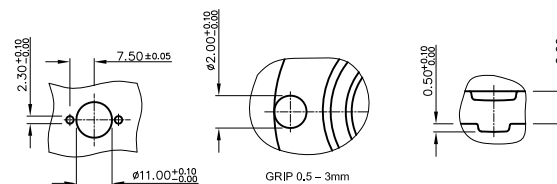
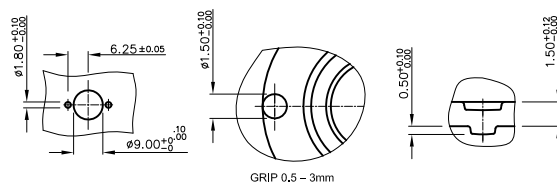

Pracovní postup:

- 1.** Základní plech
- 2.** Vyrvat pomocné otvory (lze dodat šablonu)
- 3.** Vložit matici ANTI-TURN
- 4.** Nanýtovat obvyklým způsobem

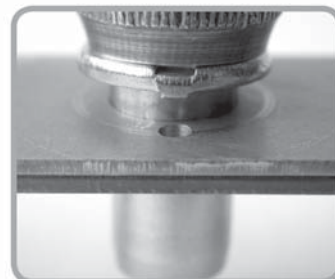
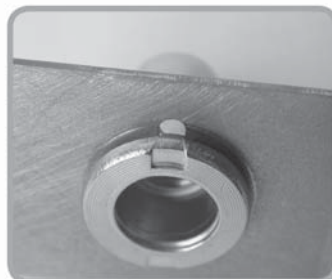
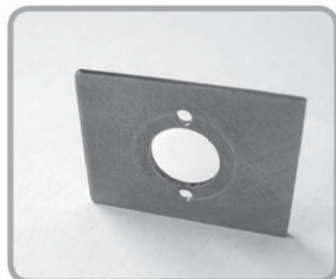
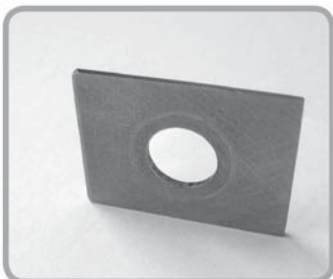

Série 9407

| MATERIÁL | POVRCH |
|-------------|---------------------|
| OCEL | ZINKOCHROMÁT |

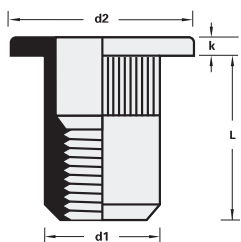

- PLOCHÁ HLAVA
- RÝHOVANÝ DRÍK

Všechny rozměry v mm.

| M3 | Ø : 5.0 d1 Ø : 4.9 d2 Ø : 7.0 k : 0.9 | L | | Objednací číslo |
|----|---|------|----------|-----------------|
| | | 10.0 | 0.5- 3.0 | |
| M4 | Ø : 6.0 d1 Ø : 5.9 d2 Ø : 9.0 k : 1.0 | 10.0 | 0.3- 3.0 | 9407-4030 |
| | | 11.5 | 3.1- 4.0 | 9407-4040 |
| M5 | Ø : 7.0 d1 Ø : 6.9 d2 Ø : 10.0 k : 1.0 | 12.0 | 0.3- 3.0 | 9407-5030 |
| | | 15.0 | 3.1- 4.0 | 9407-5040 |
| M6 | Ø : 9.0 d1 Ø : 8.9 d2 Ø : 12.0 k : 1.5 | 14.5 | 0.5- 3.0 | 9407-6030 |
| | | 16.0 | 3.1- 4.5 | 9407-6045 |

| M8 | Ø : 11.0 d1 Ø : 10.9 d2 Ø : 15.0 k : 1.5 | L | | Objednací číslo |
|-----|---|------|----------|-----------------|
| | | 16.0 | 0.5- 3.0 | |
| M10 | Ø : 12.0 d1 Ø : 11.9 d2 Ø : 16.0 k : 2.0 | 17.0 | 0.5- 3.0 | 9407-1030 |
| | | 22.0 | 3.0- 6.0 | 9407-1060 |
| M12 | Ø : 16.0 d1 Ø : 15.9 d2 Ø : 22.0 k : 2.0 | 23.0 | 1.0- 4.0 | 9407-1240 |

Série 9408

| MATERIÁL | POVRCH |
|-------------|---------------------|
| OCEL | ZINKOCHROMÁT |

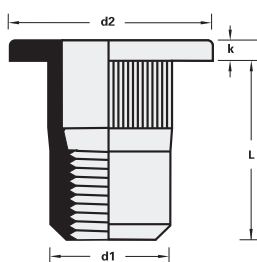

- PLOCHÁ HLAVA
- RÝHOVANÝ DRÍK
- SNADNĚJŠÍ ZAVÁDĚNÍ DO OTVORU

Všechny rozměry v mm.

| M3 | Ø : 5.0 d1 Ø : 4.95 d2 Ø : 8.0 k : 0.75 | L | | Objednací číslo |
|----|--|------|-----------|-----------------|
| | | 10.5 | 0.5- 2.0 | |
| M4 | Ø : 6.0 d1 Ø : 5.95 d2 Ø : 9.0 k : 0.75 | 11.5 | 0.25- 3.0 | 9408-2415 |
| | | 13.0 | 2.0- 4.5 | 9408-4045 |

| M5 | Ø : 7.0 d1 Ø : 6.95 d2 Ø : 10.0 k : 1.0 | L | | Objednací číslo |
|-----|---|------|----------|-----------------|
| | | 13.5 | 0.5- 3.0 | |
| M6 | Ø : 9.0 d1 Ø : 8.95 d2 Ø : 13.0 (12.0)* k : 1.5 (1.2)* | 16.0 | 0.5- 3.0 | 9408-6030 |
| | | 17.5 | 2.0- 5.5 | 9408-6055 |
| M8 | Ø : 11.0 d1 Ø : 10.95 d2 Ø : 16.0 k : 1.5 | 17.5 | 0.5- 3.5 | 9408-8035 |
| | | 20.0 | 3.0- 5.5 | 9408-2825 |
| M10 | Ø : 13.1 d1 Ø : 13.0 d2 Ø : 17.0 k : 2.0 | 22.0 | 1.0- 3.5 | 9408-1035 |

NÝTOVACÍ MATICE - OCELOVÉ PRŮCHOZÍ

Série 9409

| | |
|-------------|---------------------|
| MATERIÁL | POVRCH |
| OCEL | ZINKOCHROMÁT |

- PLOCHÁ HLAVA
- ZESÍLENÝ RÝHOVANÝ DŘÍK
- ZVÝŠENÁ ODOLNOST PROTI PROTOČENÍ

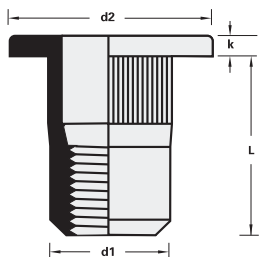

Všechny rozměry v mm.

| | |
|-----------|-------------|
| M4 | Ø : 6.4 |
| | d1 Ø : 6.3 |
| | d2 Ø : 10.0 |
| | k : 0.75 |

| | |
|-----------|-------------|
| M5 | Ø : 7.4 |
| | d1 Ø : 7.3 |
| | d2 Ø : 11.0 |
| k : 1.0 | |

| L | | Objednáací číslo |
|-------|----------|------------------|
| 10.75 | 0.5- 3.0 | 9409-4030 |
| 12.25 | 3.0- 4.5 | 9409-4045 |

| | |
|-----------|-------------|
| M6 | Ø : 9.4 |
| | d1 Ø : 9.3 |
| | d2 Ø : 13.0 |
| | k : 1.5 |

| | |
|-----------|-------------|
| M8 | Ø : 11.5 |
| | d1 Ø : 11.4 |
| | d2 Ø : 16.0 |
| k : 1.5 | |

| | |
|------------|-------------|
| M10 | Ø : 13.0 |
| | d1 Ø : 12.9 |
| | d2 Ø : 18.5 |
| | k : 2.25 |

| L | | Objednáací číslo |
|------|----------|------------------|
| 14.5 | 0.5- 3.0 | 9409-6030 |
| 16.5 | 3.0- 5.5 | 9409-6055 |

| | | |
|------|----------|-----------|
| 16.0 | 0.5- 3.0 | 9409-8030 |
| 18.0 | 3.0- 5.5 | 9409-8055 |

| | | |
|-------|----------|-----------|
| 19.75 | 0.5- 3.0 | 9409-1030 |
| 22.75 | 3.5- 6.0 | 9409-1060 |

Série 9411

| | |
|-------------|---------------------|
| MATERIÁL | POVRCH |
| OCEL | ZINKOCHROMÁT |

- SNÍŽENÁ PLOCHÁ HLAVA
- RÝHOVANÝ DŘÍK
- VĚTŠÍ PRŮMĚR DŘÍKU
- ZVLÁŠTĚ VYSOKÁ ODOLNOST PROTI PROTOČENÍ

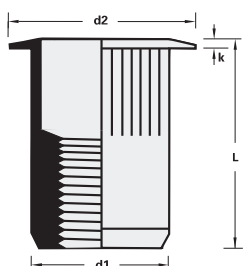

Všechny rozměry v mm.

| | |
|-----------|-------------|
| M4 | Ø : 6.7 |
| | d1 Ø : 6.65 |
| | d2 Ø : 9.9 |
| | k : 0.75 |

| | |
|-----------|-------------|
| M5 | Ø : 7.6 |
| | d1 Ø : 7.55 |
| | d2 Ø : 10.1 |
| k : 0.76 | |

| L | | Objednáací číslo |
|------|----------|------------------|
| 11.5 | 0.3- 2.0 | 9411-4020 |

| | | |
|------|----------|-----------|
| 13.1 | 0.5- 3.3 | 9411-5033 |
|------|----------|-----------|

| | |
|-----------|-------------|
| M6 | Ø : 10.0 |
| | d1 Ø : 9.90 |
| | d2 Ø : 12.7 |
| | k : 0.75 |

| | |
|-----------|--------------|
| M8 | Ø : 13.5 |
| | d1 Ø : 13.45 |
| | d2 Ø : 17.4 |
| k : 0.90 | |

| | |
|------------|--------------|
| M10 | Ø : 13.5 |
| | d1 Ø : 13.45 |
| | d2 Ø : 17.4 |
| | k : 0.90 |

| L | | Objednáací číslo |
|------|----------|------------------|
| 15.5 | 0.7- 4.2 | 9411-6042 |
| 18.0 | 4.2- 6.6 | 9411-6066 |

| | | |
|------|----------|-----------|
| 18.4 | 0.7- 3.8 | 9411-8038 |
|------|----------|-----------|

| | | |
|------|----------|-----------|
| 18.4 | 0.7- 3.8 | 9411-1038 |
| 21.3 | 3.8- 7.9 | 9411-1079 |

Série 94BF

| | |
|-------------|---------------------|
| MATERIÁL | POVRCH |
| OCEL | ZINKOCHROMÁT |

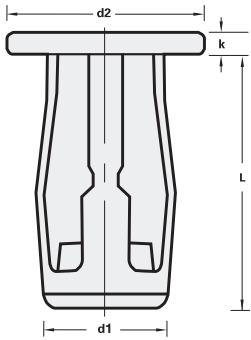

- PLOCHÁ HLAVA
- VYTVÁŘÍ VELKOU ZÁVĚRNOU HLAVU
- VHODNÉ PRO PLASTY A JINÉ MĚKKÉ MATERIÁLY

Všechny rozměry v mm.

| M4 | Ø : 8.0-8.2 d1 Ø : 8.0 d2 Ø : ca 12.0 k : ca 1.5 | L | ↓ | ↑ | Objednací číslo |
|----|---|------|----------|-----------|-----------------|
| | | 17.0 | 0.0- 5.0 | 94BF-4050 | |
| | | 22.0 | 5.0-10.0 | 94BF-4099 | |

| M5 | Ø : 10.0-10.2 d1 Ø : 10.0 d2 Ø : ca 14.0 k : ca 1.5 | L | ↓ | ↑ | Objednací číslo |
|----|--|------|----------|-----------|-----------------|
| | | 18.0 | 0.0- 5.0 | 94BF-5050 | |
| | | 23.0 | 5.0-10.0 | 94BF-5099 | |

| M6 | Ø : 11.0-11.2 d1 Ø : 11.0 d2 Ø : ca 16.0 k : ca 1.5 | L | ↓ | ↑ | Objednací číslo |
|----|--|------|----------|-----------|-----------------|
| | | 18.0 | 0.0- 5.0 | 94BF-6050 | |
| | | 23.0 | 5.0-10.0 | 94BF-6099 | |

Série 9498

| | |
|-------------|---------------------|
| MATERIÁL | POVRCH |
| OCEL | ZINKOCHROMÁT |

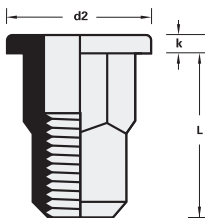

- PLOCHÁ HLAVA
- ŠESTIHRANNÝ DŘÍK

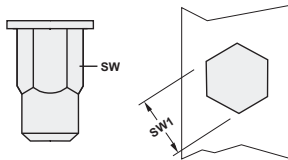

Všechny rozměry v mm.

| M4 | SW : 5.9 SW 1 : 6.0-6.1 d2 Ø : 9.0 k : 1.0 | L | ↓ | ↑ | Objednací číslo |
|----|---|------|----------|-----------|-----------------|
| | | 11.5 | 0.5 -2.5 | 9498-4025 | |

| M5 | SW : 6.9 SW 1 : 7.0-7.1 d2 Ø : 10.0 k : 1.0 | L | ↓ | ↑ | Objednací číslo |
|----|--|------|----------|-----------|-----------------|
| | | 13.5 | 0.5 -3.0 | 9498-5030 | |

| M6 | SW : 8.9 SW 1 : 9.0-9.1 d2 Ø : 13.0 k : 1.5 | L | ↓ | ↑ | Objednací číslo |
|----|--|------|----------|-----------|-----------------|
| | | 16.0 | 0.5 -3.0 | 9498-6030 | |

| M8 | SW : 10.9 SW 1 : 11.0-11.1 d2 Ø : 16.0 k : 1.5 | L | ↓ | ↑ | Objednací číslo |
|----|---|------|----------|-----------|-----------------|
| | | 17.5 | 0.5 -3.5 | 9498-8035 | |

| M10 | SW : 12.9 SW 1 : 13.1-13.2 d2 Ø : 19.0 k : 2.0 | L | ↓ | ↑ | Objednací číslo |
|-----|---|------|----------|-----------|-----------------|
| | | 22.0 | 0.5 -3.5 | 9498-1035 | |

| M12 | SW : 16.0 SW 1 : 16.0 d2 Ø : 23.0 k : 2.0 | L | ↓ | ↑ | Objednací číslo |
|-----|--|------|----------|-----------|-----------------|
| | | 25.0 | 1.0 -4.0 | 9498-1240 | |

Série 9497

| | |
|-------------|---------------------|
| MATERIÁL | POVRCH |
| OCEL | ZINKOCHROMÁT |

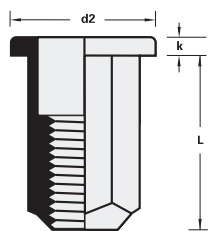

- PLOCHÁ HLAVA
- ŠESTIHRANNÝ DŘÍK

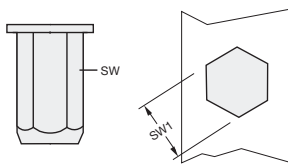

Všechny rozměry v mm.

M4

| | |
|------|-------|
| SW | : 6.0 |
| SW 1 | : 6.1 |
| d2 Ø | : 9.3 |
| k | : 1.0 |

| L | | Objednáací číslo |
|------|----------|------------------|
| 11.5 | 0.5 -3.0 | 9497-4030 |

M8

| | |
|------|--------|
| SW | : 11.0 |
| SW 1 | : 11.1 |
| d2 Ø | : 14.3 |
| k | : 1.5 |

| L | | Objednáací číslo |
|------|----------|------------------|
| 17.5 | 0.5 -3.0 | 9497-8030 |

M5

| | |
|------|--------|
| SW | : 7.0 |
| SW 1 | : 7.1 |
| d2 Ø | : 10.3 |
| k | : 1.0 |

| | | |
|------|----------|-----------|
| 13.5 | 0.5 -3.0 | 9497-5030 |
|------|----------|-----------|

M10

| | |
|------|--------|
| SW | : 13.0 |
| SW 1 | : 13.1 |
| d2 Ø | : 16.3 |
| k | : 2.0 |

| | | |
|------|----------|-----------|
| 22.0 | 1.0 -4.0 | 9497-1040 |
|------|----------|-----------|

M6

| | |
|------|--------|
| SW | : 9.0 |
| SW 1 | : 9.1 |
| d2 Ø | : 12.3 |
| k | : 1.5 |

| | | |
|------|----------|-----------|
| 15.5 | 0.5 -3.0 | 9497-6030 |
|------|----------|-----------|

Série 39057

| | |
|-------------|---------------------|
| MATERIÁL | POVRCH |
| OCEL | ZINKOCHROMÁT |

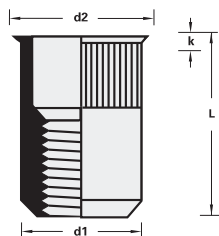

- MALÁ HLAVA (není nutno zahlubovat otvor)
- RÝHOVANÝ DŘÍK

Všechny rozměry v mm.

M4

| | |
|------|-------|
| Ø | : 6.0 |
| d1 Ø | : 5.9 |
| d2 Ø | : 7.0 |
| k | : 0.6 |

| L | | Objednáací číslo |
|------|----------|------------------|
| 10.0 | 0.5- 3.0 | 39057-4030 |

M8

| | |
|------|--------|
| Ø | : 11.0 |
| d1 Ø | : 10.9 |
| d2 Ø | : 12.0 |
| k | : 0.6 |

| L | | Objednáací číslo |
|------|----------|------------------|
| 15.5 | 0.5- 3.0 | 39057-8030 |

M5

| | |
|------|-------|
| Ø | : 7.0 |
| d1 Ø | : 6.9 |
| d2 Ø | : 8.0 |
| k | : 0.6 |

| | | |
|------|----------|------------|
| 11.5 | 0.5- 3.0 | 39057-5030 |
|------|----------|------------|

M10

| | |
|------|--------|
| Ø | : 12.0 |
| d1 Ø | : 11.9 |
| d2 Ø | : 13.0 |
| k | : 0.6 |

| | | |
|------|----------|------------|
| 20.0 | 0.8- 3.5 | 39057-1035 |
|------|----------|------------|

M6

| | |
|------|--------|
| Ø | : 9.0 |
| d1 Ø | : 8.9 |
| d2 Ø | : 10.0 |
| k | : 0.6 |

| | | |
|------|----------|------------|
| 14.0 | 0.5- 3.0 | 39057-6030 |
|------|----------|------------|

M12

| | |
|------|--------|
| Ø | : 16.1 |
| d1 Ø | : 16.0 |
| d2 Ø | : 17.2 |
| k | : 0.6 |

| | | |
|------|----------|------------|
| 24.0 | 1.0- 4.0 | 39057-1240 |
| 27.5 | 3.5- 7.5 | 39057-1275 |

Série 39006

| | |
|-------------|---------------------|
| MATERIÁL | POVRCH |
| OCEL | ZINKOCHROMÁT |

- MALÁ HLAVA (není nutno zahlubovat otvor)
- RÝHOVANÝ DRÍK
- SNADNĚJŠÍ ZAVÁDĚNÍ DO OTVORU

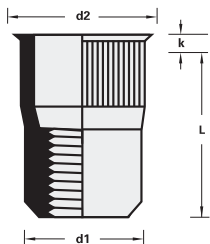

Všechny rozměry v mm.

| M3 | Ø : 5.0 d1 Ø : 4.95 d2 Ø : 5.5 k : 0.4 | L | | Objednací číslo |
|----|---|------|----------|-----------------|
| | | ↓ | ↑ | |
| | | 10.0 | 0.5- 2.0 | 39006-3020 |
| | | 11.1 | 1.5- 3.5 | 39006-3035 |

| M4 | Ø : 6.0 d1 Ø : 5.95 d2 Ø : 6.5 (6.7)* k : 0.46 (0.5)* | L | | Objednací číslo |
|----|--|------|----------|-----------------|
| | | ↓ | ↑ | |
| | | 11.2 | 0.5- 2.5 | 39006-4025 |
| | | 12.5 | 2.0- 4.5 | 39006-4045 |

(*platí pro typ 4045)

| M5 | Ø : 7.0 d1 Ø : 6.95 d2 Ø : 7.6 (8.0)* k : 0.46 (0.5)* | L | | Objednací číslo |
|----|--|------|----------|-----------------|
| | | ↓ | ↑ | |
| | | 13.3 | 0.5- 3.0 | 39006-5030 |
| | | 15.3 | 2.5- 5.5 | 39006-5055 |

(*platí pro typ 5055)

| M6 | Ø : 9.0 d1 Ø : 8.95 d2 Ø : 10.0 k : 0.5 (0.6)* | L | | Objednací číslo |
|----|---|------|----------|-----------------|
| | | ↓ | ↑ | |
| | | 15.5 | 0.5- 3.0 | 39006-6030 |
| | | 17.4 | 2.0- 5.5 | 39006-6055 |

(*platí pro typ 6055)

| M8 | Ø : 11.0 d1 Ø : 10.95 d2 Ø : 12.0 k : 0.63 | L | | Objednací číslo |
|----|---|------|----------|-----------------|
| | | ↓ | ↑ | |
| | | 16.7 | 0.5- 3.5 | 39006-8035 |

| M10 | Ø : 13.0 d1 Ø : 12.95 d2 Ø : 14.0 k : 0.7 | L | | Objednací číslo |
|-----|--|------|----------|-----------------|
| | | ↓ | ↑ | |
| | | 21.0 | 1.0- 3.5 | 39006-1035 |
| | | 23.0 | 3.0- 6.0 | 39006-1060 |

Série 39058

| | |
|-------------|---------------------|
| MATERIÁL | POVRCH |
| OCEL | ZINKOCHROMÁT |

- MALÁ HLAVA (není nutno zahlubovat otvor)
- RÝHOVANÝ DRÍK
- PRO IMPERIÁLNÍ (PALCOVÉ) ROZMĚRY DĚR

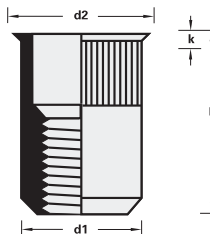

Všechny rozměry v mm.

| M3 | Ø : 4.8 d1 Ø : max. 4.8 d2 Ø : max. 5.5 k : max. 0.45 | L | | Objednací číslo |
|----|--|-----|----------|-----------------|
| | | ↓ | ↑ | |
| | | 9.0 | 0.3- 1.5 | 39058-3020 |

| M4 | Ø : 6.4 d1 Ø : max. 6.3 d2 Ø : max. 7.4 k : max. 0.55 | L | | Objednací číslo |
|----|--|------|----------|-----------------|
| | | ↓ | ↑ | |
| | | 10.4 | 0.5- 1.5 | 39058-4020 |

| M5 | Ø : 7.2 d1 Ø : max. 7.11 d2 Ø : max. 8.3 k : max. 0.65 | L | | Objednací číslo |
|----|---|------|----------|-----------------|
| | | ↓ | ↑ | |
| | | 12.0 | 0.5- 2.0 | 39058-5030 |

| M6 | Ø : 9.6 d1 Ø : max. 9.45 d2 Ø : max. 10.7 k : max. 1.0 | L | | Objednací číslo |
|----|---|------|----------|-----------------|
| | | ↓ | ↑ | |
| | | 15.0 | 0.8- 2.5 | 39058-6030 |

| M8 | Ø : 10.6 d1 Ø : max. 10.5 d2 Ø : max. 11.7 k : max. 0.75 | L | | Objednací číslo |
|----|---|------|----------|-----------------|
| | | ↓ | ↑ | |
| | | 16.0 | 1.0- 3.0 | 39058-8030 |

Série 39060

| | |
|-------------|---------------------|
| MATERIÁL | POVRCH |
| OCEL | ZINCOCHROMÁT |

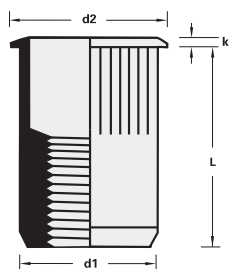

- MALÁ HLAVA
- RÝHOVANÝ DŘÍK
- VĚTŠÍ PRŮMĚR DŘÍKU
- ZVLÁŠTĚ VYSOKÁ ODOLNOST PROTI PROTOČENÍ

Všechny rozměry v mm.

| | |
|-----------|-------------|
| M4 | Ø : 6.8 |
| | d1 Ø : 6.75 |
| | d2 Ø : 7.87 |
| | k : 0.48 |

| L | | Objednáací číslo |
|-------|----------|------------------|
| 11.45 | 0.5- 2.0 | 39060-4020 |

| | |
|-----------|-------------|
| M6 | Ø : 10.0 |
| | d1 Ø : 9.9 |
| | d2 Ø : 11.5 |
| | k : 0.55 |

| L | | Objednáací číslo |
|------|----------|------------------|
| 15.5 | 0.7- 4.2 | 39060-6042 |

| | |
|-----------|--------------|
| M8 | Ø : 13.5 |
| | d1 Ø : 13.45 |
| | d2 Ø : 15.11 |
| | k : 0.55 |

| | | |
|------|----------|------------|
| 18.3 | 0.5- 3.8 | 39060-8038 |
|------|----------|------------|

| | |
|------------|--------------|
| M10 | Ø : 13.5 |
| | d1 Ø : 13.45 |
| | d2 Ø : 15.11 |
| | k : 0.55 |

| | | |
|------|----------|------------|
| 18.3 | 0.8- 3.8 | 39060-1038 |
|------|----------|------------|

Série 9J08

| | |
|-------------|---------------------|
| MATERIÁL | POVRCH |
| OCEL | ZINCOCHROMÁT |

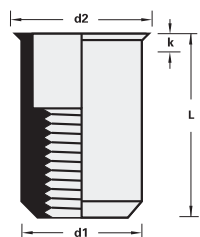

- MALÁ HLAVA (není nutno zahlubovat otvor)
- HLADKÝ DŘÍK

Všechny rozměry v mm.

| | |
|-----------|------------|
| M3 | Ø : 5.1 |
| | d1 Ø : 5.0 |
| | d2 Ø : 5.6 |
| | k : 0.35 |

| L | | Objednáací číslo |
|------|----------|------------------|
| 8.5 | 0.3- 1.5 | 9J08-3015 |
| 10.0 | 1.5- 2.5 | 9J08-3025 |

| | |
|-----------|-------------|
| M8 | Ø : 11.1 |
| | d1 Ø : 11.0 |
| | d2 Ø : 12.0 |
| | k : 0.5 |

| L | | Objednáací číslo |
|------|----------|------------------|
| 16.5 | 0.5- 3.0 | 9J08-8030 |
| 18.0 | 1.5- 4.5 | 9J08-8045 |
| 19.5 | 3.0- 6.0 | 9J08-8060 |
| 21.5 | 6.0- 8.0 | 9J08-8080 |

| | |
|------------|-------------|
| M10 | Ø : 13.1 |
| | d1 Ø : 13.0 |
| | d2 Ø : 14.0 |
| | k : 0.5 |

| | | |
|------|----------|-----------|
| 20.0 | 0.8- 3.5 | 9J08-1035 |
| 21.5 | 1.5- 4.5 | 9J08-1045 |
| 23.0 | 3.0- 6.0 | 9J08-1060 |
| 24.5 | 4.5- 7.5 | 9J08-1075 |
| 26.0 | 6.0- 9.0 | 9J08-1090 |

| | |
|------------|-------------|
| M12 | Ø : 16.1 |
| | d1 Ø : 16.0 |
| | d2 Ø : 17.2 |
| | k : 0.6 |

| | | |
|------|----------|------------|
| 24.0 | 1.4- 4.0 | 9J08-1240 |
| 27.5 | 3.5- 7.5 | 9J08-1275 |
| 30.0 | 7.0-10.0 | 9J08-12100 |

| | |
|------------|-------------|
| M14 | Ø : 18.1 |
| | d1 Ø : 18.0 |
| | d2 Ø : 20.5 |
| | k : 0.8 |

| | | |
|------|-----------|------------|
| 26.0 | 1.0- 5.0 | 9J08-1450 |
| 31.0 | 5.0-10.0 | 9J08-14100 |
| 36.0 | 10.0-15.0 | 9J08-14150 |

| | |
|------------|-------------|
| M16 | Ø : 21.1 |
| | d1 Ø : 21.0 |
| | d2 Ø : 24.0 |
| | k : 0.9 |

| | | |
|------|-----------|------------|
| 28.0 | 1.0- 5.0 | 9J08-1650 |
| 33.0 | 5.0-10.0 | 9J08-16100 |
| 38.0 | 10.0-15.0 | 9J08-16150 |

Série 9657

| | |
|-------------|---------------------|
| MATERIÁL | POVRCH |
| OCEL | ZINKOCHROMÁT |

- MALÁ HLAVA (není nutno zahľubovat otvor)
- HLADKÝ DŘÍK
- PRO IMPERIÁLNÍ (PALCOVÉ) ROZMĚRY DĚR

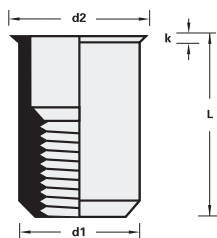

Všechny rozměry v mm.

| | | L | | Objednací číslo | |
|-----------|------------|-----|--|-----------------|-----------|
| M3 | Ø : 4.8 | 9.0 | | 0.5 -1.5 | 9657-3015 |
| | d1 Ø : 4.7 | | | | |
| | d2 Ø : 5.4 | | | | |
| | k : ≤ 0.6 | | | | |

| | | L | | Objednací číslo | |
|-----------|------------|------|--|-----------------|-----------|
| M4 | Ø : 6.4 | 10.4 | | 0.5- 2.0 | 9657-4020 |
| | d1 Ø : 6.3 | | | | |
| | d2 Ø : 6.9 | | | | |
| | k : ≤ 0.6 | | | | |

| | | L | | Objednací číslo | |
|-----------|------------|------|--|-----------------|-----------|
| M5 | Ø : 7.2 | 11.8 | | 0.5- 3.0 | 9657-5030 |
| | d1 Ø : 7.1 | | | | |
| | d2 Ø : 7.7 | | | | |
| | k : ≤ 0.6 | | | | |

| | | L | | Objednací číslo | |
|-----------|-------------|------|--|-----------------|-----------|
| M6 | Ø : 9.6 | 14.6 | | 0.7- 3.3 | 9657-6033 |
| | d1 Ø : 9.5 | | | | |
| | d2 Ø : 10.5 | | | | |
| | k : ≤ 0.8 | | | | |

| | | L | | Objednací číslo | |
|-----------|-------------|------|--|-----------------|-----------|
| M8 | Ø : 10.6 | 16.0 | | 0.9- 3.7 | 9657-8037 |
| | d1 Ø : 10.6 | | | | |
| | d2 Ø : 11.5 | | | | |
| | k : ≤ 0.8 | | | | |

| | | L | | Objednací číslo | |
|------------|-------------|------|--|-----------------|-----------|
| M10 | Ø : 14.2 | 18.5 | | 1.0- 3.6 | 9657-1036 |
| | d1 Ø : 14.2 | | | | |
| | d2 Ø : 15.3 | | | | |
| | k : ≤ 0.8 | | | | |

Série 9658

| | |
|-------------|---------------------|
| MATERIÁL | POVRCH |
| OCEL | ZINKOCHROMÁT |

- MALÁ HLAVA (není nutno zahľubovat otvor)
- HLADKÝ DŘÍK
- PRO IMPERIÁLNÍ (PALCOVÉ) ROZMĚRY DĚR
- SNÍŽENÁ SÍLA POTŘEBNÁ K ZANÝTOVÁNÍ

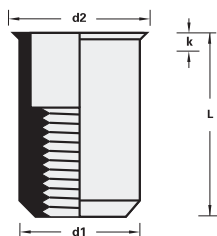

Všechny rozměry v mm.

| | | L | | Objednací číslo | |
|-----------|-------------|-----|--|-----------------|-----------|
| M3 | Ø : 4.8 | 9.1 | | 0.5- 1.5 | 9658-0310 |
| | d1 Ø : <4.8 | | | | |
| | d2 Ø : <5.9 | | | | |
| | k : 0.38 | | | | |

| | | L | | Objednací číslo | |
|-----------|-------------|------|--|-----------------|-----------|
| M4 | Ø : 6.4 | 10.5 | | 0.5- 2.0 | 9658-0413 |
| | d1 Ø : <6.4 | | | | |
| | d2 Ø : <6.9 | | | | |
| | k : 0.51 | | | | |

| | | L | | Objednací číslo | |
|-----------|-------------|------|--|-----------------|-----------|
| M5 | Ø : 7.2 | 11.9 | | 0.5- 3.0 | 9658-0514 |
| | d1 Ø : <7.2 | | | | |
| | d2 Ø : <8.0 | | | | |
| | k : 0.51 | | | | |

| | | L | | Objednací číslo | |
|-----------|--------------|------|--|-----------------|-----------|
| M6 | Ø : 9.6 | 14.6 | | 0.8- 3.3 | 9658-0619 |
| | d1 Ø : <9.5 | | | | |
| | d2 Ø : <10.7 | | | | |
| | k : 0.76 | | | | |

| | | L | | Objednací číslo | |
|-----------|--------------|------|--|-----------------|-----------|
| M8 | Ø : 10.6 | 16.0 | | 0.9- 3.7 | 9658-5821 |
| | d1 Ø : <10.6 | | | | |
| | d2 Ø : <11.7 | | | | |
| | k : 0.76 | | | | |

| | | L | | Objednací číslo | |
|------------|--------------|------|--|-----------------|-----------|
| M10 | Ø : 14.2 | 18.5 | | 1.0- 3.6 | 9658-2022 |
| | d1 Ø : <14.2 | | | | |
| | d2 Ø : <16.2 | | | | |
| | k : 0.76 | | | | |

| | | L | | Objednací číslo | |
|------------|--------------|------|--|-----------------|-----------|
| M12 | Ø : 16.2 | 19.5 | | 1.4- 4.0 | 9658-2228 |
| | d1 Ø : <16.2 | | | | |
| | d2 Ø : <18.3 | | | | |
| | k : 0.76 | | | | |

Série 39101

| | |
|-------------|---------------------|
| MATERIÁL | POVRCH |
| OCEL | ZINKOCHROMÁT |

- MALÁ HLAVA (není nutno zahlubovat otvor)
- ŠESTIHRANNÝ DŘÍK

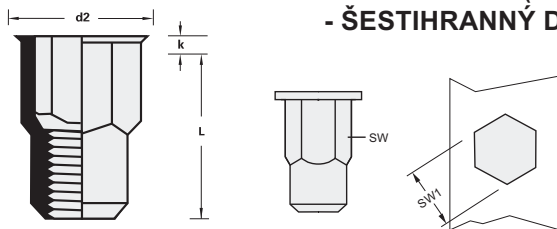

Všechny rozměry v mm.

| M4 | SW : 6.0 SW 1: 6.1 (SW +0,1) d2 Ø : 7.2 k : 0.5 | L | ↑ ↓ | Objednací číslo |
|----|--|------|-----|-----------------|
| | | 11.2 | | |

| M8 | SW : 11.0 SW 1: 11.1 (SW +0,1) d2 Ø : 13.0 k : max. 0.7 | L | ↑ ↓ | Objednací číslo |
|----|--|------|-----|-----------------|
| | | 16.7 | | |

| M5 | SW : 7.0 SW 1: 7.1 (SW +0,1) d2 Ø : 8.2 k : max. 0.5 | L | ↑ ↓ | Objednací číslo |
|----|---|------|-----|-----------------|
| | | 13.3 | | |

| M10 | SW : 13.0 SW 1: 13.1 d2 Ø : 15.0 k : 0.8 | L | ↑ ↓ | Objednací číslo |
|-----|---|------|-----|-----------------|
| | | 21.0 | | |

| M6 | SW : 9.0 SW 1: 9.1 (SW +0,1) d2 Ø : 10.5 k : 0.6 | L | ↑ ↓ | Objednací číslo |
|----|---|------|-----|-----------------|
| | | 15.3 | | |

Série 39201

| | |
|-------------|---------------------|
| MATERIÁL | POVRCH |
| OCEL | ZINKOCHROMÁT |

- MALÁ HLAVA (není nutno zahlubovat otvor)
- ŠESTIHRANNÝ DŘÍK

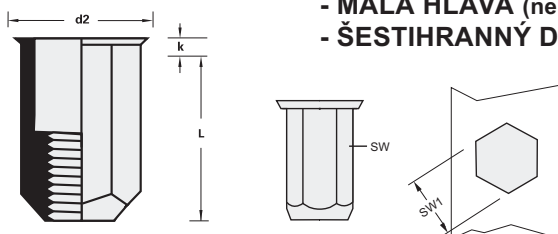

Všechny rozměry v mm.

| M4 | SW : 6.0 SW 1: 6.1 (SW +0,1) d2 Ø : 7.0 k : 0.8 | L | ↑ ↓ | Objednací číslo |
|----|--|------|-----|-----------------|
| | | 12.0 | | |

| M8 | SW : 11.0 SW 1: 11.1 (SW +0,1) d2 Ø : 11.5 k : 0.5 | L | ↑ ↓ | Objednací číslo |
|----|---|------|-----|-----------------|
| | | 17.0 | | |

| M5 | SW : 7.0 SW 1: 7.1 (SW +0,1) d2 Ø : 7.5 k : 0.5 | L | ↑ ↓ | Objednací číslo |
|----|--|------|-----|-----------------|
| | | 14.0 | | |

| M10 | SW : 13.0 SW 1: 13.1 (SW +0,1) d2 Ø : 13.8 k : 0.7 | L | ↑ ↓ | Objednací číslo |
|-----|---|------|-----|-----------------|
| | | 20.5 | | |

| M6 | SW : 9.0 SW 1: 9.1 (SW +0,1) d2 Ø : 9.5 k : 0.5 | L | ↑ ↓ | Objednací číslo |
|----|--|------|-----|-----------------|
| | | 16.0 | | |

Série 9688

| | |
|-------------|---------------------|
| MATERIÁL | POVRCH |
| OCEL | ZINKOCHROMÁT |

- MALÁ HLAVA (není nutno zahlubovat otvor)
- ŠESTIHRANNÝ DRÍK
- PRO IMPERIÁLNÍ (PALCOVÉ) ROZMĚRY DĚR

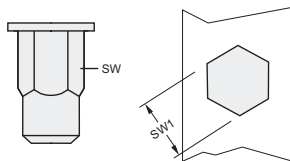
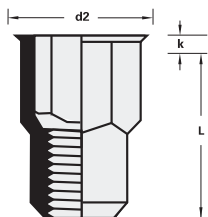

Všechny rozměry v mm.

M3

| | |
|------|--------------|
| SW | : 4.81 |
| SW 1 | : 4.85 |
| d2 Ø | : 6.1 (max.) |
| k | : 0.45 |

| L | | Objednáací číslo |
|-----|----------|------------------|
| 9.1 | 0.5- 1.5 | 9688-3015 |

M6

| | |
|------|---------------|
| SW | : 9.60 |
| SW 1 | : 9.60 |
| d2 Ø | : 10.6 (max.) |
| k | : 0.6 |

| L | | Objednáací číslo |
|------|----------|------------------|
| 15.0 | 0.7- 3.0 | 9688-0619 |

M4

| | |
|------|---------------|
| SW | : 6.40 |
| SW 1 | : 6.40 |
| d2 Ø | : 7.80 (max.) |
| k | : 0.5 |

| L | | Objednáací číslo |
|------|----------|------------------|
| 10.5 | 0.5- 2.0 | 9688-0413 |

M8

| | |
|------|---------------|
| SW | : 10.60 |
| SW 1 | : 10.60 |
| d2 Ø | : 12.2 (max.) |
| k | : 0.6 |

| L | | Objednáací číslo |
|------|----------|------------------|
| 16.0 | 0.8- 3.5 | 9688-0821 |

M5

| | |
|------|---------------|
| SW | : 7.20 |
| SW 1 | : 7.20 |
| d2 Ø | : 8.80 (max.) |
| k | : 0.6 |

| L | | Objednáací číslo |
|------|----------|------------------|
| 12.0 | 0.5- 2.5 | 9688-0514 |

Série 9611

| | |
|-------------|---------------------|
| MATERIÁL | POVRCH |
| OCEL | ZINKOCHROMÁT |

- ZAPUŠTĚNÁ HLAVA
- RÝHOVANÝ DRÍK

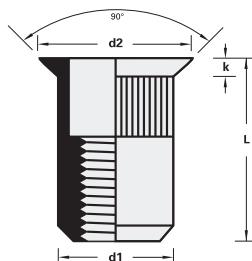

Všechny rozměry v mm.

M4

| | |
|------|-------|
| Ø | : 6.0 |
| d1 Ø | : 5.9 |
| d2 Ø | : 9.0 |
| k | : 1.5 |

| L | | Objednáací číslo |
|------|----------|------------------|
| 11.5 | 2.0- 3.5 | 9611-4035 |

M8

| | |
|------|--------|
| Ø | : 11.0 |
| d1 Ø | : 10.9 |
| d2 Ø | : 14.0 |
| k | : 1.5 |

| L | | Objednáací číslo |
|------|----------|------------------|
| 19.0 | 2.0- 4.5 | 9611-8045 |

M5

| | |
|------|--------|
| Ø | : 7.0 |
| d1 Ø | : 6.9 |
| d2 Ø | : 10.0 |
| k | : 1.5 |

| L | | Objednáací číslo |
|------|----------|------------------|
| 13.5 | 2.0- 4.0 | 9611-5040 |
| 16.0 | 4.0- 6.5 | 9611-5065 |

M10

| | |
|------|--------|
| Ø | : 12.0 |
| d1 Ø | : 11.9 |
| d2 Ø | : 14.7 |
| k | : 1.5 |

| L | | Objednáací číslo |
|------|----------|------------------|
| 21.0 | 2.0- 4.5 | 9611-1045 |

M6

| | |
|------|--------|
| Ø | : 9.0 |
| d1 Ø | : 8.9 |
| d2 Ø | : 12.0 |
| k | : 1.5 |

| L | | Objednáací číslo |
|------|----------|------------------|
| 16.0 | 2.0- 4.5 | 9611-6045 |

Série 9612

| | |
|-------------|---------------------|
| MATERIÁL | POVRCH |
| OCEL | ZINKOCHROMÁT |

- ZAPUŠTĚNÁ HLAVA
- ZESÍLENÝ RÝHOVÁNÝ DŘÍK
- ZVÝŠENÁ ODOLNOST PROTI PROTOČENÍ

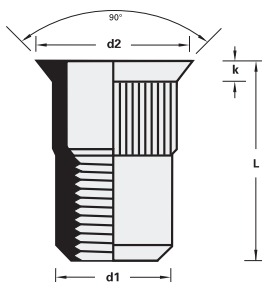

Všechny rozměry v mm.

| | |
|-----------|------------|
| M4 | Ø : 6.4 |
| | d1 Ø : 6.3 |
| | d2 Ø : 9.0 |
| | k : 1.5 |

| L | | Objednací číslo |
|------|----------|-----------------|
| 11.5 | 1.7- 3.5 | 9612-4035 |
| 13.0 | 3.5- 5.0 | 9612-4050 |

| | |
|-----------|-------------|
| M6 | Ø : 9.4 |
| | d1 Ø : 9.3 |
| | d2 Ø : 12.0 |
| | k : 1.5 |

| L | | Objednací číslo |
|------|----------|-----------------|
| 17.0 | 1.7- 4.5 | 9612-6045 |
| 19.0 | 4.5- 6.5 | 9612-6065 |

| | |
|-----------|-------------|
| M8 | Ø : 11.5 |
| | d1 Ø : 11.4 |
| | d2 Ø : 14.0 |
| | k : 1.5 |

| L | | Objednací číslo |
|------|----------|-----------------|
| 19.0 | 1.7- 4.5 | 9612-8045 |
| 21.0 | 4.5- 6.5 | 9612-8065 |

| | |
|-----------|-------------|
| M5 | Ø : 7.4 |
| | d1 Ø : 7.3 |
| | d2 Ø : 10.0 |
| | k : 1.5 |

| L | | Objednací číslo |
|------|----------|-----------------|
| 13.0 | 1.7- 4.0 | 9612-5040 |
| 16.0 | 4.0- 6.5 | 9612-5065 |

| | |
|------------|--------------|
| M10 | Ø : 13.0 |
| | d1 Ø : 12.95 |
| | d2 Ø : 15.4 |
| | k : 1.5 |

| L | | Objednací číslo |
|------|----------|-----------------|
| 21.0 | 1.7- 4.5 | 9612-1045 |
| 23.0 | 4.5- 6.5 | 9612-1065 |
| 28.0 | 6.0- 9.0 | 9612-1090 |

Série 9610

| | |
|-------------|---------------------|
| MATERIÁL | POVRCH |
| OCEL | ZINKOCHROMÁT |

- ZAPUŠTĚNÁ HLAVA
- HLADKÝ DŘÍK

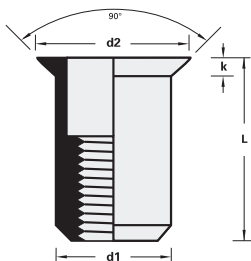

Všechny rozměry v mm.

| | |
|-----------|------------|
| M3 | Ø : 5.1 |
| | d1 Ø : 5.0 |
| | d2 Ø : 8.0 |
| | k : 1.5 |

| L | | Objednací číslo |
|------|----------|-----------------|
| 11.2 | 1.7- 3.5 | 9610-3035 |
| 12.5 | 3.0- 4.0 | 9610-3040 |

| | |
|-----------|-------------|
| M8 | Ø : 11.1 |
| | d1 Ø : 11.0 |
| | d2 Ø : 14.0 |
| | k : 1.5 |

| L | | Objednací číslo |
|------|----------|-----------------|
| 19.0 | 1.7- 4.5 | 9610-8045 |
| 21.0 | 4.5- 6.5 | 9610-8065 |
| 24.0 | 6.0- 9.0 | 9610-8090 |

| | |
|------------|-------------|
| M10 | Ø : 12.5 |
| | d1 Ø : 12.4 |
| | d2 Ø : 15.4 |
| | k : 1.5 |

| L | | Objednací číslo |
|------|----------|-----------------|
| 21.0 | 1.7- 4.5 | 9610-1045 |
| 23.0 | 4.5- 6.5 | 9610-1065 |
| 28.0 | 6.0- 9.0 | 9610-1090* |

* (Ø : 13.1; d1 Ø: 13.0; d2 Ø: 15.7; k: 1.6)

| | |
|-----------|------------|
| M4 | Ø : 6.1 |
| | d1 Ø : 6.0 |
| | d2 Ø : 9.0 |
| | k : 1.5 |

| L | | Objednací číslo |
|------|----------|-----------------|
| 11.5 | 1.7- 3.5 | 9610-4035 |
| 13.0 | 3.5- 5.0 | 9610-4050 |

| | |
|------------|-------------|
| M12 | Ø : 16.1 |
| | d1 Ø : 16.0 |
| | d2 Ø : 19.0 |
| | k : 1.8 |

| L | | Objednací číslo |
|------|----------|-----------------|
| 26.0 | 2.0- 4.5 | 9610-1245 |
| 29.0 | 4.5- 7.5 | 9610-1275 |
| 32.0 | 7.0-10.5 | 9610-12105 |

| | |
|-----------|-------------|
| M5 | Ø : 7.1 |
| | d1 Ø : 7.0 |
| | d2 Ø : 10.0 |
| | k : 1.5 |

| L | | Objednací číslo |
|------|----------|-----------------|
| 13.0 | 1.7- 4.0 | 9610-5040 |
| 16.0 | 4.0- 6.0 | 9610-5060 |

| | |
|------------|-------------|
| M14 | Ø : 18.1 |
| | d1 Ø : 18.0 |
| | d2 Ø : 23.5 |
| | k : 3.0 |

| L | | Objednací číslo |
|------|----------|-----------------|
| 31.0 | 1.7- 4.5 | 9610-1445 |
| 34.0 | 4.0- 7.5 | 9610-1475 |
| 37.0 | 7.0-10.5 | 9610-14105 |

| | |
|-----------|-------------|
| M6 | Ø : 9.1 |
| | d1 Ø : 9.0 |
| | d2 Ø : 12.0 |
| | k : 1.5 |

| L | | Objednací číslo |
|------|----------|-----------------|
| 17.0 | 1.7- 4.5 | 9610-6045 |
| 19.0 | 4.5- 6.5 | 9610-6065 |

| | |
|------------|-------------|
| M16 | Ø : 21.1 |
| | d1 Ø : 21.0 |
| | d2 Ø : 26.0 |
| | k : 3.0 |

| L | | Objednací číslo |
|------|----------|-----------------|
| 32.0 | 1.7- 4.5 | 9610-1645 |
| 35.0 | 4.0- 7.5 | 9610-1675 |
| 38.0 | 7.0-10.5 | 9610-16105 |

Série FS59

| | |
|-------------|---------------------|
| MATERIÁL | POVRCH |
| OCEL | ZINKOCHROMÁT |

- UZAVŘENÁ MATICE
- PLOCHÁ HLAVA
- RÝHOVANÝ DŘÍK

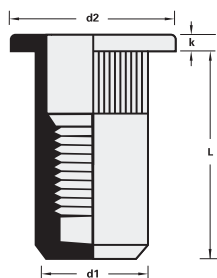

Všechny rozměry v mm.

| | | L | | Objednací číslo |
|-----------|-------------|------|----------|-----------------|
| M4 | Ø : 6.0 | 15.5 | 0.3- 3.0 | FS59-4030 |
| | d1 Ø : 5.9 | | | |
| | d2 Ø : 9.0 | | | |
| | k : 1.0 | | | |
| M5 | Ø : 7.0 | 18.0 | 0.3- 3.0 | FS59-5030 |
| | d1 Ø : 6.9 | | | |
| | d2 Ø : 10.0 | | | |
| | k : 1.0 | | | |

| | | L | | Objednací číslo |
|-----------|-------------|------|----------|-----------------|
| M6 | Ø : 9.0 | 20.5 | 0.5- 3.0 | FS59-6030 |
| | d1 Ø : 8.9 | | | |
| | d2 Ø : 12.0 | | | |
| | k : 1.5 | | | |
| M8 | Ø : 11.0 | 25.0 | 0.5- 3.0 | FS59-8030 |
| | d1 Ø : 10.9 | | | |
| | d2 Ø : 15.0 | | | |
| | k : 1.5 | | | |

Série FS58

| | |
|-------------|---------------------|
| MATERIÁL | POVRCH |
| OCEL | ZINKOCHROMÁT |

- UZAVŘENÁ MATICE
- PLOCHÁ HLAVA
- HLADKÝ DŘÍK

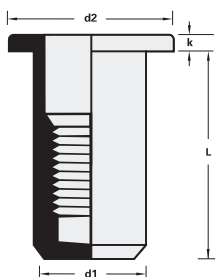

Všechny rozměry v mm.

| | | L | | Objednací číslo |
|-----------|-------------|-------|----------|-----------------|
| M4 | Ø : 6.0 | 14.75 | 0.5- 3.0 | FS58-4030 |
| | d1 Ø : 6.0 | 16.25 | 3.0- 4.5 | FS58-4045 |
| | d2 Ø : 10.0 | | | |
| | k : 0.75 | | | |
| M5 | Ø : 7.0 | 18.0 | 0.5- 3.0 | FS58-5030 |
| | d1 Ø : 7.0 | 20.5 | 3.0- 5.5 | FS58-5055 |
| | d2 Ø : 11.0 | | | |
| | k : 1.0 | | | |

| | | L | | Objednací číslo |
|-----------|-------------|------|----------|-----------------|
| M6 | Ø : 9.0 | 21.5 | 0.5- 3.0 | FS58-6030 |
| | d1 Ø : 9.0 | 24.5 | 3.0- 5.5 | FS58-6055 |
| | d2 Ø : 13.0 | | | |
| | k : 1.5 | | | |
| M8 | Ø : 11.0 | 22.5 | 0.5- 3.0 | FS58-8030 |
| | d1 Ø : 11.0 | 25.5 | 3.0- 5.5 | FS58-8055 |
| | d2 Ø : 16.0 | | | |
| | k : 1.5 | | | |

Série 9499

| | |
|-------------|---------------------|
| MATERIÁL | POVRCH |
| OCEL | ZINKOCHROMÁT |

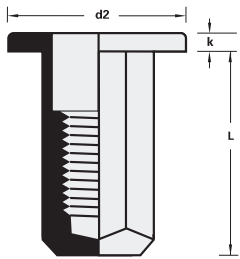

- UZAVŘENÁ MATICE
- PLOCHÁ HLAVA
- ŠESTIHRANNÝ DŘÍK

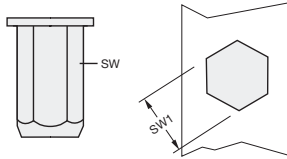

Všechny rozměry v mm.

| | | |
|-----------|------|-------|
| M4 | SW | : 6.0 |
| | SW 1 | : 6.1 |
| | d2 Ø | : 9.0 |
| | k | : 1.0 |

| L | | Objednací číslo |
|------|----------|-----------------|
| 14.5 | 0.5- 2.0 | 9499-4020 |

| | | |
|-----------|------|--------|
| M8 | SW | : 11.0 |
| | SW 1 | : 11.1 |
| | d2 Ø | : 16.0 |
| | k | : 1.5 |

| L | | Objednací číslo |
|------|----------|-----------------|
| 24.5 | 0.5 -3.0 | 9499-8030 |
| 27.0 | 3.0- 5.5 | 9499-8055 |

| | | |
|-----------|------|--------|
| M5 | SW | : 7.0 |
| | SW 1 | : 7.1 |
| | d2 Ø | : 10.0 |
| | k | : 1.0 |

| L | | Objednací číslo |
|------|----------|-----------------|
| 19.0 | 0.5 -3.0 | 9499-5030 |

| | | |
|------------|------|--------|
| M10 | SW | : 13.0 |
| | SW 1 | : 13.1 |
| | d2 Ø | : 19.0 |
| | k | : 2.0 |

| L | | Objednací číslo |
|------|----------|-----------------|
| 31.0 | 0.8- 3.5 | 9499-1035 |
| 33.5 | 3.5- 6.0 | 9499-1060 |

| | | |
|-----------|------|--------|
| M6 | SW | : 9.0 |
| | SW 1 | : 9.1 |
| | d2 Ø | : 13.0 |
| | k | : 1.5 |

| L | | Objednací číslo |
|------|----------|-----------------|
| 21.5 | 0.5 -3.0 | 9499-6030 |
| 23.5 | 3.0- 5.5 | 9499-6055 |

Série 949T

| | |
|-------------|---------------------|
| MATERIÁL | POVRCH |
| OCEL | ZINKOCHROMÁT |

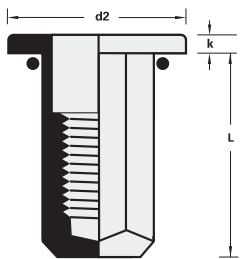

- UZAVŘENÁ MATICE
- PLOCHÁ HLAVA
- ŠESTIHRANNÝ DŘÍK
- TĚSNĚNÍ POD HLAVOU

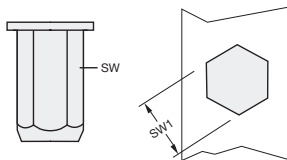

Všechny rozměry v mm.

| | | |
|-----------|------|--------|
| M5 | SW | : 7.0 |
| | SW 1 | : 7.0 |
| | d2 Ø | : 12.5 |
| | k | : 1.5 |

| L | | Objednací číslo |
|------|----------|-----------------|
| 19.0 | 0.5- 3.0 | 949T-5030 |

| | | |
|-----------|------|--------|
| M8 | SW | : 11.0 |
| | SW 1 | : 11.0 |
| | d2 Ø | : 20.0 |
| | k | : 2.0 |

| L | | Objednací číslo |
|------|----------|-----------------|
| 26.7 | 0.5- 3.0 | 949T-8030 |

| | | |
|-----------|------|--------|
| M6 | SW | : 9.0 |
| | SW 1 | : 9.0 |
| | d2 Ø | : 15.0 |
| | k | : 1.5 |

| L | | Objednací číslo |
|------|----------|-----------------|
| 21.5 | 0.5- 3.0 | 949T-6030 |

Série FS39

| | |
|-------------|---------------------|
| MATERIÁL | POVRCH |
| OCEL | ZINKOCHROMÁT |

- UZAVŘENÁ MATICE
- MALÁ HLAVA (není nutno zahlubovat otvor)
- HLADKÝ DŘÍK

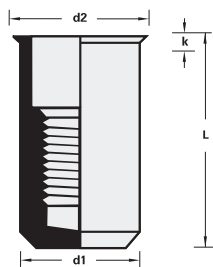

Všechny rozměry v mm.

| M4 | Ø : 6.0 d1 Ø : 6.0 d2 Ø : 6.5 k : 0.5 | L | ↓ ↑ | Objednací číslo |
|----|--|------|--------|-----------------|
| | | 15.0 | | |

| M6 | Ø : 9.0 d1 Ø : 9.0 d2 Ø : 9.5 k : 0.5 | L | ↓ ↑ | Objednací číslo |
|----|--|------|--------|-----------------|
| | | 21.5 | | |

| M5 | Ø : 7.0 d1 Ø : 7.0 d2 Ø : 7.5 k : 0.5 | L | ↓ ↑ | Objednací číslo |
|----|--|------|--------|-----------------|
| | | 18.0 | | |

| M8 | Ø : 11.0 d1 Ø : 11.0 d2 Ø : 11.5 k : 0.5 | L | ↓ ↑ | Objednací číslo |
|----|---|------|--------|-----------------|
| | | 22.5 | | |

Série 39122

| | |
|-------------|---------------------|
| MATERIÁL | POVRCH |
| OCEL | ZINKOCHROMÁT |

- UZAVŘENÁ MATICE
- MALÁ HLAVA (není nutno zahlubovat otvor)
- ŠESTIHRANNÝ DŘÍK

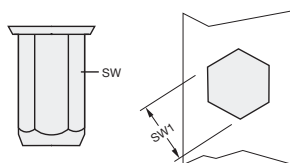
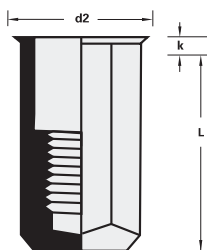

Všechny rozměry v mm.

| M4 | SW : 6.0 SW 1 : 6.0 d2 Ø : 6.6 k : 0.6 | L | ↓ ↑ | Objednací číslo |
|----|---|------|--------|-----------------|
| | | 15.5 | | |

| M6 | SW : 9.0 SW 1 : 9.0 d2 Ø : 9.8 k : 0.7 | L | ↓ ↑ | Objednací číslo |
|----|---|------|--------|-----------------|
| | | 22.0 | | |

| M5 | SW : 7.0 SW 1 : 7.0 d2 Ø : 7.7 k : 0.7 | L | ↓ ↑ | Objednací číslo |
|----|---|------|--------|-----------------|
| | | 20.0 | | |

| M8 | SW : 11.0 SW 1 : 11.0 d2 Ø : 11.8 k : 0.7 | L | ↓ ↑ | Objednací číslo |
|----|--|------|--------|-----------------|
| | | 25.0 | | |

Série 9621

| | |
|-------------|---------------------|
| MATERIÁL | POVRCH |
| OCEL | ZINKOCHROMÁT |

- UZAVŘENÁ MATICE
- ZAPUŠTĚNÁ HLAVA
- RÝHOVANNÝ DRÍK

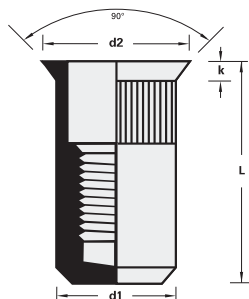

Všechny rozměry v mm.

| M4 | Ø : 6.0 d1 Ø : 5.9 d2 Ø : 9.0 k : 1.7 | L | | Objednací číslo 9621-4035 |
|----|--|------|----------|------------------------------|
| | | 17.5 | 2.0- 3.5 | |

| M6 | Ø : 9.0 d1 Ø : 8.9 d2 Ø : 12.0 k : 1.5 | L | | Objednací číslo 9621-6045 |
|----|---|------|----------|------------------------------|
| | | 23.5 | 2.0- 4.5 | |

| M5 | Ø : 7.0 d1 Ø : 6.9 d2 Ø : 10.0 k : 1.5 | L | | Objednací číslo 9621-5040 |
|----|---|------|----------|------------------------------|
| | | 20.5 | 2.0- 4.0 | |

| M8 | Ø : 11.0 d1 Ø : 10.9 d2 Ø : 14.0 k : 1.5 | L | | Objednací číslo 9621-8045 |
|----|---|------|----------|------------------------------|
| | | 28.0 | 2.0- 4.5 | |

Série 9620

| | |
|-------------|---------------------|
| MATERIÁL | POVRCH |
| OCEL | ZINKOCHROMÁT |

- UZAVŘENÁ MATICE
- ZAPUŠTĚNÁ HLAVA
- HLADKÝ DRÍK

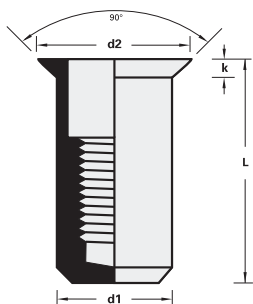

Všechny rozměry v mm.

| M4 | Ø : 6.1 d1 Ø : 6.0 d2 Ø : 9.0 k : 1.5 | L | | Objednací číslo 9620-4035 9620-4050 |
|----|--|--------------|----------------------|---|
| | | 15.5 17.5 | 1.7- 3.5 3.5- 5.0 | |

| M6 | Ø : 9.1 d1 Ø : 9.0 d2 Ø : 12.0 k : 1.5 | L | | Objednací číslo 9620-6045 9620-6065 |
|----|---|--------------|----------------------|---|
| | | 22.0 24.0 | 1.7- 4.5 4.5- 6.5 | |

| M5 | Ø : 7.1 d1 Ø : 7.0 d2 Ø : 10.0 k : 1.5 | L | | Objednací číslo 9620-5040 9620-5065 |
|----|---|--------------|----------------------|---|
| | | 18.0 20.5 | 1.7- 4.0 4.0- 6.5 | |

| M8 | Ø : 11.1 d1 Ø : 11.0 d2 Ø : 14.0 k : 1.5 | L | | Objednací číslo 9620-8045 9620-8065 |
|----|---|--------------|----------------------|---|
| | | 25.0 28.0 | 1.7- 4.5 4.5- 6.5 | |

Série 9E08

| | |
|----------------------|--------|
| MATERIÁL | POVRCH |
| NEREZ OCEL A2 | - |

- PLOCHÁ HLAVA
- RÝHOVANÝ DŘÍK
- SNADNĚJŠÍ ZAVÁDĚNÍ DO OTVORU

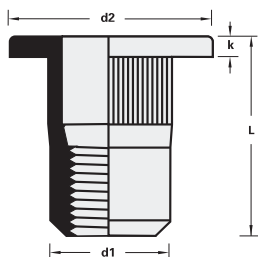

Všechny rozměry v mm.

| | |
|-----------|------------|
| M3 | Ø : 5.0 |
| | d1 Ø : 4.9 |
| | d2 Ø : 8.0 |
| | k : 0.8 |

| L | ↓ | ↑ | Objednací číslo |
|-----|-------|-----|-----------------|
| 9.5 | 0.25- | 2.0 | 9E08-3020 |

(NA ZVLÁŠTNÍ POPTÁVKU)

| | |
|-----------|-------------|
| M4 | Ø : 6.0 |
| | d1 Ø : 5.95 |
| | d2 Ø : 9.0 |
| | k : 0.8 |

| L | ↓ | ↑ | Objednací číslo |
|------|------|-----|-----------------|
| 11.5 | 0.5- | 2.5 | 9E08-4025 |

| | |
|-----------|-------------|
| M5 | Ø : 7.0 |
| | d1 Ø : 6.95 |
| | d2 Ø : 10.0 |
| | k : 1.0 |

| L | ↓ | ↑ | Objednací číslo |
|------|------|-----|-----------------|
| 13.5 | 0.5- | 3.0 | 9E08-5030 |

| L | ↓ | ↑ | Objednací číslo |
|------|------|-----|-----------------|
| 16.0 | 0.5- | 3.0 | 9E08-6030 |

| | |
|-----------|-------------|
| M6 | Ø : 9.0 |
| | d1 Ø : 8.95 |
| | d2 Ø : 12.0 |
| | k : 1.2 |

| | |
|-----------|--------------|
| M8 | Ø : 11.0 |
| | d1 Ø : 10.95 |
| | d2 Ø : 15.0 |
| | k : 1.4 |

| | |
|------------|-------------|
| M10 | Ø : 13.1 |
| | d1 Ø : 13.0 |
| | d2 Ø : 17.0 |
| | k : 2.0 |

| | |
|------------|-------------|
| M12 | Ø : 16.1 |
| | d1 Ø : 16.0 |
| | d2 Ø : 23.0 |
| | k : 2.0 |

Série 9E18

| | |
|----------------------|--------|
| MATERIÁL | POVRCH |
| NEREZ OCEL A2 | - |

- PLOCHÁ HLAVA
- HLADKÝ DŘÍK

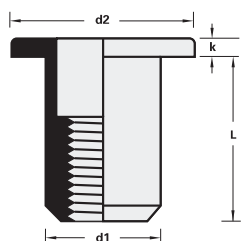

Všechny rozměry v mm.

| | |
|-----------|------------|
| M4 | Ø : 6.0 |
| | d1 Ø : 5.9 |
| | d2 Ø : 9.0 |
| | k : 1.1 |

| L | ↓ | ↑ | Objednací číslo |
|------|------|-----|-----------------|
| 10.0 | 0.3- | 3.0 | 9E18-4030 |
| 11.5 | 2.5- | 3.5 | 9E18-4035 |

| | |
|-----------|-------------|
| M5 | Ø : 7.0 |
| | d1 Ø : 6.9 |
| | d2 Ø : 10.0 |
| | k : 1.1 |

| L | ↓ | ↑ | Objednací číslo |
|------|------|-----|-----------------|
| 12.0 | 0.3- | 3.0 | 9E18-5030 |
| 13.5 | 3.1- | 4.0 | 9E18-5040 |

| | |
|-----------|-------------|
| M6 | Ø : 9.0 |
| | d1 Ø : 8.9 |
| | d2 Ø : 12.0 |
| | k : 1.6 |

| L | ↓ | ↑ | Objednací číslo |
|------|------|-----|-----------------|
| 14.5 | 0.5- | 3.0 | 9E18-6030 |
| 16.0 | 3.1- | 4.5 | 9E18-6045 |

| L | ↓ | ↑ | Objednací číslo |
|------|------|-----|-----------------|
| 16.0 | 0.5- | 3.0 | 9E18-8030 |
| 18.5 | 3.1- | 5.5 | 9E18-8055 |

| | |
|-----------|-------------|
| M8 | Ø : 11.0 |
| | d1 Ø : 10.9 |
| | d2 Ø : 15.0 |
| | k : 1.6 |

| | |
|------------|-------------|
| M10 | Ø : 13.0 |
| | d1 Ø : 12.9 |
| | d2 Ø : 16.0 |
| | k : 2.1 |

| L | ↓ | ↑ | Objednací číslo |
|------|------|-----|-----------------|
| 17.0 | 0.5- | 3.0 | 9E18-1030 |
| 20.0 | 3.1- | 5.5 | 9E18-1055 |

Série 9E98

| | |
|----------------------|--------|
| MATERIÁL | POVRCH |
| NEREZ OCEL A2 | - |

- PLOCHÁ HLAVA
- ŠESTIHRANNÝ DŘÍK

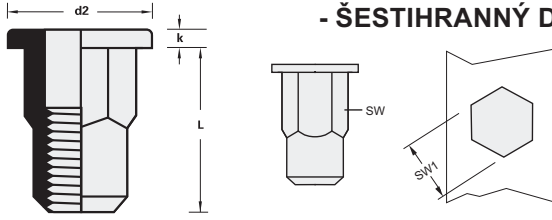

Všechny rozměry v mm.

| | | L | | Objednací číslo |
|-----------|---------------------|------|----------|-----------------|
| M4 | SW : 6.0 | 11.5 | 0.5- 3.0 | 9E98-4030 |
| | SW 1: 6.1 (SW +0,1) | | | |
| | d2 Ø : 9.3 | | | |
| | k : 1.0 | | | |
| M5 | SW : 7.0 | 13.5 | 0.5- 3.0 | 9E98-5030 |
| | SW 1: 7.1 (SW +0,1) | | | |
| | d2 Ø : 10.3 | | | |
| | k : 1.0 | | | |
| M6 | SW : 9.0 | 15.5 | 0.5- 3.0 | 9E98-6030 |
| | SW 1: 9.1 (SW +0,1) | | | |
| | d2 Ø : 12.3 | | | |
| | k : 1.5 | | | |

| | | L | | Objednací číslo |
|------------|----------------------|------|----------|-----------------|
| M8 | SW : 11.0 | 17.5 | 0.5- 3.0 | 9E98-8030 |
| | SW 1: 11.1 (SW +0,1) | | | |
| | d2 Ø : 14.3 | | | |
| | k : 1.5 | | | |
| M10 | SW : 13.0 | 22.0 | 1.0- 4.0 | 9E98-1040 |
| | SW 1: 13.1 (SW +0,1) | | | |
| | d2 Ø : 16.3 | | | |
| | k : 2.0 | | | |

Série 3E006

| | |
|----------------------|--------|
| MATERIÁL | POVRCH |
| NEREZ OCEL A2 | - |

- MALÁ HLAVA (není nutno zahlubovat otvor)
- RÝHOVANÝ DŘÍK
- SNADNĚJŠÍ ZAVÁDĚNÍ DO OTVORU

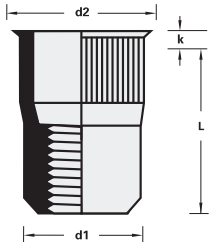

Všechny rozměry v mm.

| | | L | | Objednací číslo |
|-----------|-------------|------|----------|-----------------|
| M3 | Ø | 10.0 | 1.5- 2.5 | 3E006-3025 |
| | d1 Ø : 5.0 | | | |
| | d2 Ø : 5.5 | | | |
| | k : 0.35 | | | |
| M4 | Ø | 11.3 | 0.5- 2.5 | 3E006-4025 |
| | d1 Ø : 5.95 | | | |
| | d2 Ø : 6.7 | | | |
| | k : 0.5 | | | |
| M5 | Ø | 13.3 | 0.5- 3.0 | 3E006-5030 |
| | d1 Ø : 6.95 | | | |
| | d2 Ø : 8.0 | | | |
| | k : 0.5 | | | |

| | | L | | Objednací číslo |
|------------|--------------|------|----------|-----------------|
| M6 | Ø | 15.5 | 0.5- 3.0 | 3E006-6030 |
| | d1 Ø : 8.95 | | | |
| | d2 Ø : 10.0 | | | |
| | k : 0.6 | | | |
| M8 | Ø | 16.7 | 0.5- 3.5 | 3E006-8035 |
| | d1 Ø : 10.95 | | | |
| | d2 Ø : 12.0 | | | |
| | k : 0.63 | | | |
| M10 | Ø | 21.0 | 1.0- 3.5 | 3E006-1035 |
| | d1 Ø : 13.0 | | | |
| | d2 Ø : 14.0 | | | |
| | k : 0.7 | | | |



Série 3E058

| | |
|----------------------|--------|
| MATERIÁL | POVRCH |
| NEREZ OCEL A2 | - |

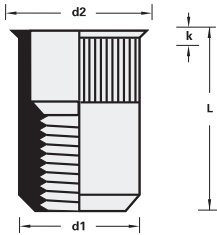
- MALÁ HLAVA (není nutno zahlubovat otvor)
- RÝHOVANÝ DŘÍK
- PRO IMPERIÁLNÍ (PALCOVÉ) ROZMĚRY DĚR



Všechny rozměry v mm.

| | | L |  | Objednací číslo | | L |  | Objednací číslo | |
|-----------|---|------|---|-----------------|------------|--|---|-----------------|------------|
| M3 | \varnothing : 4.8 d1 \varnothing : <4.8 d2 \varnothing : 5.5 k : 0.4 | 8.5 | 0.5- 2.0 | 3E058-3020 | M6 | \varnothing : 9.5 d1 \varnothing : <9.5 d2 \varnothing : 10.4 k : 0.6 | 14.0 | 1.0- 3.0 | 3E058-6030 |
| M4 | \varnothing : 6.4 d1 \varnothing : <6.4 d2 \varnothing : 7.1 k : 0.4 | 10.2 | 0.5- 2.0 | 3E058-4020 | M8 | \varnothing : 10.6 d1 \varnothing : <10.6 d2 \varnothing : 11.3 k : 0.6 | 15.5 | 1.0- 3.0 | 3E058-8030 |
| M5 | \varnothing : 7.2 d1 \varnothing : <7.2 d2 \varnothing : 8.0 k : 0.5 | 12.0 | 0.6- 2.0 | 3E058-5020 | M10 | \varnothing : 14.2 d1 \varnothing : <14.2 d2 \varnothing : 15.2 k : 0.7 | 18.0 | 1.0- 3.0 | 3E058-1030 |



Série GE08

| | |
|----------------------|--------|
| MATERIÁL | POVRCH |
| NEREZ OCEL A2 | - |

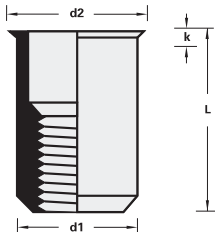
- MALÁ HLAVA (není nutno zahlubovat otvor)
- HLADKÝ DŘÍK



Všechny rozměry v mm.

| | | L |  | Objednací číslo | | L |  | Objednací číslo | |
|-----------|---|------|---|-----------------|------------|---|---|-----------------|-----------|
| M4 | \varnothing : 6.0 d1 \varnothing : 5.9 d2 \varnothing : 7.0 k : 0.6 | 10.0 | 0.5- 3.0 | GE08-4030 | M8 | \varnothing : 11.0 d1 \varnothing : 10.9 d2 \varnothing : 12.0 k : 0.6 | 15.5 | 0.5- 3.0 | GE08-8030 |
| M5 | \varnothing : 7.0 d1 \varnothing : 6.9 d2 \varnothing : 8.0 k : 0.6 | 11.5 | 0.5- 3.0 | GE08-5030 | M10 | \varnothing : 13.0 d1 \varnothing : 12.9 d2 \varnothing : 14.0 k : 0.6 | 19.5 | 0.8- 3.5 | GE08-1035 |
| M6 | \varnothing : 9.0 d1 \varnothing : 8.9 d2 \varnothing : 10.0 k : 0.6 | 14.0 | 0.5- 3.0 | GE08-6030 | | | | | |

Série 3E102

| | |
|----------------------|--------|
| MATERIÁL | POVRCH |
| NEREZ OCEL A2 | - |

- MALÁ HLAVA (není nutno zahlubovat otvor)
- ŠESTIHRANNÝ DRÍK

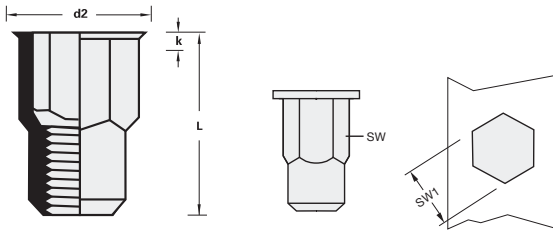

Všechny rozměry v mm.

| | SW | L | 0.5- 2.0 | Objednací číslo |
|-----------|---------------------|------|----------|-----------------|
| M4 | SW : 6.0 | 11.2 | 0.5- 2.0 | 3E102-4025 |
| | SW 1: 6.1 (SW +0,1) | | | |
| | d2 Ø : 7.2 | | | |
| | k : 0.5 | | | |
| M5 | SW : 7.0 | 13.3 | 0.5- 3.0 | 3E102-5030 |
| | SW 1: 7.1 (SW +0,1) | | | |
| | d2 Ø : 8.2 | | | |
| | k : 0.5 | | | |

| | SW | L | 0.5- 3.0 | Objednací číslo |
|------------|----------------------|------|----------|-----------------|
| M6 | SW : 9.0 | 15.3 | 0.5- 3.0 | 3E102-6030 |
| | SW 1: 9.1 (SW +0,1) | | | |
| | d2 Ø : 9.5-10.5 | | | |
| | k : 0.5- 0.6 | | | |
| M8 | SW : 11.0 | 16.7 | 0.5- 3.5 | 3E102-8035 |
| | SW 1: 11.1 (SW +0,1) | | | |
| | d2 Ø : 13.0 | | | |
| | k : 0.7 | | | |
| M10 | SW : 13.0 | 21.0 | 1.0- 3.5 | 3E102-1035 |
| | SW 1: 13.1 (SW +0,1) | | | |
| | d2 Ø : 15.0 | | | |
| | k : 0.8 | | | |

NÝTOVACÍ MATICE - NERAZOVÉ PRŮCHOZÍ

Série 9E11

| | |
|----------------------|--------|
| MATERIÁL | POVRCH |
| NEREZ OCEL A2 | - |

- ZAPUŠTĚNÁ HLAVA
- RÝHOVANÝ DŘÍK

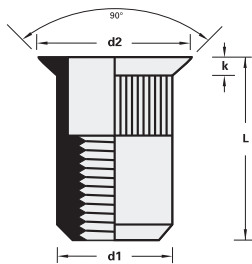

Všechny rozměry v mm.

| | | L | | Objednací číslo |
|-----------|-------------|------|----------|-----------------|
| M4 | Ø : 6.0 | 11.5 | 2.0- 3.5 | 9E11-4035 |
| | d1 Ø : 5.9 | | | |
| | d2 Ø : 9.0 | | | |
| | k : 1.5 | | | |
| M5 | Ø : 7.0 | 13.5 | 2.0- 4.0 | 9E11-5040 |
| | d1 Ø : 6.9 | | | |
| | d2 Ø : 10.0 | | | |
| | k : 1.5 | | | |
| M6 | Ø : 9.0 | 16.0 | 2.0- 4.5 | 9E11-6045 |
| | d1 Ø : 8.9 | | | |
| | d2 Ø : 12.0 | | | |
| | k : 1.5 | | | |

| | | L | | Objednací číslo |
|------------|-------------|------|----------|-----------------|
| M8 | Ø : 11.0 | 19.0 | 2.0- 4.5 | 9E11-8045 |
| | d1 Ø : 10.9 | | | |
| | d2 Ø : 14.0 | | | |
| | k : 1.5 | | | |
| M10 | Ø : 12.0 | 21.0 | 2.0- 4.5 | 9E11-1045 |
| | d1 Ø : 11.9 | | | |
| | d2 Ø : 15.0 | | | |
| | k : 1.5 | | | |

Série FE58

| | |
|----------------------|--------|
| MATERIÁL | POVRCH |
| NEREZ OCEL A2 | - |

- UZAVŘENÁ MATICE
- PLOCHÁ HLAVA
- HLADKÝ DŘÍK

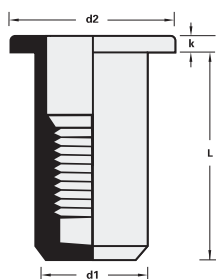

Všechny rozměry v mm.

| | | L | | Objednací číslo |
|-----------|--------------|------|----------|-----------------|
| M4 | Ø : 6.1 | 15.0 | 0.5- 2.0 | FE58-4020 |
| | d1 Ø : <6.05 | | | |
| | d2 Ø : 9.0 | | | |
| | k : 1.0 | | | |
| M5 | Ø : 7.1 | 17.5 | 0.5- 3.0 | FE58-5030 |
| | d1 Ø : <7.05 | | | |
| | d2 Ø : 10.0 | | | |
| | k : 1.0 | | | |

| | | L | | Objednací číslo |
|-----------|---------------|------|----------|-----------------|
| M6 | Ø : 9.1 | 21.5 | 0.5- 3.0 | FE58-6030 |
| | d1 Ø : <9.05 | | | |
| | d2 Ø : 12.0 | | | |
| | k : 1.5 | | | |
| M8 | Ø : 11.1 | 23.5 | 0.5- 3.0 | FE58-8030 |
| | d1 Ø : <11.05 | | | |
| | d2 Ø : 15.0 | | | |
| | k : 1.5 | | | |

Série FE99

| | |
|----------------------|----------|
| MATERIÁL | POVRCH |
| NEREZ OCEL A2 | - |

- UZAVŘENÁ HLAVA
- PLOCHÁ HLAVA
- ŠESTIHRANNÝ DŘÍK

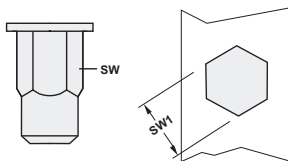
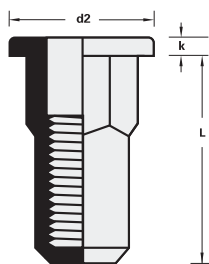

Všechny rozměry v mm.

| | |
|-----------|------------|
| M4 | SW : < 6.0 |
| | SW 1: 6.0 |
| | d2 Ø : 9.0 |
| | k : 1.0 |

| L | | Objednací číslo |
|------|----------|-----------------|
| 15.0 | 0.5- 2.0 | FE99-4020 |

| | |
|-----------|-------------|
| M6 | SW : < 9.0 |
| | SW 1: 9.0 |
| | d2 Ø : 12.0 |
| | k : 1.5 |

| L | | Objednací číslo |
|------|----------|-----------------|
| 21.5 | 0.5- 3.0 | FE99-6030 |
| 23.5 | 3.0- 5.0 | FE99-6050 |

| | |
|-----------|-------------|
| M5 | SW : < 7.0 |
| | SW 1: 7.0 |
| | d2 Ø : 10.0 |
| | k : 1.0 |

| L | | Objednací číslo |
|------|----------|-----------------|
| 17.5 | 0.5- 3.0 | FE99-5030 |

| | |
|-----------|-------------|
| M8 | SW : < 11.0 |
| | SW 1: 11.0 |
| | d2 Ø : 15.0 |
| | k : 1.5 |

| L | | Objednací číslo |
|------|----------|-----------------|
| 23.5 | 0.5- 3.0 | FE99-8030 |
| 26.0 | 3.0- 5.5 | FE99-8050 |

Série FE39

| | |
|----------------------|----------|
| MATERIÁL | POVRCH |
| NEREZ OCEL A2 | - |

- UZAVŘENÁ MATICE
- MALÁ HLAVA (není nutno zahlubovat otvor)
- HLADKÝ DŘÍK

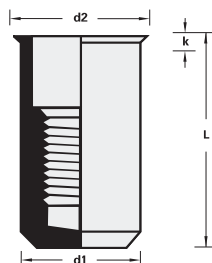

Všechny rozměry v mm.

| | |
|-----------|------------|
| M4 | Ø : 6.1 |
| | d1 Ø : 6.0 |
| | d2 Ø : 6.5 |
| | k : 0.5 |

| L | | Objednací číslo |
|------|----------|-----------------|
| 15.5 | 0.5- 2.0 | FE39-4020 |

| | |
|-----------|------------|
| M6 | Ø : 9.1 |
| | d1 Ø : 9.0 |
| | d2 Ø : 9.5 |
| | k : 0.5 |

| L | | Objednací číslo |
|------|----------|-----------------|
| 21.5 | 0.5- 3.0 | FE39-6030 |

| | |
|-----------|------------|
| M5 | Ø : 7.1 |
| | d1 Ø : 7.0 |
| | d2 Ø : 7.5 |
| | k : 0.5 |

| L | | Objednací číslo |
|------|----------|-----------------|
| 18.0 | 0.5- 3.0 | FE39-5030 |

| | |
|-----------|-------------|
| M8 | Ø : 11.1 |
| | d1 Ø : 11.0 |
| | d2 Ø : 11.5 |
| | k : 0.5 |

| L | | Objednací číslo |
|------|----------|-----------------|
| 24.0 | 0.5- 3.0 | FE39-8030 |

Série FE68

| | |
|----------------------|--------|
| MATERIÁL | POVRCH |
| NEREZ OCEL A2 | - |

- UZAVŘENÁ MATICE
- MALÁ HLAVA (není nutno zahlubovat otvor)
- ŠESTIHRANNÝ DŘÍK

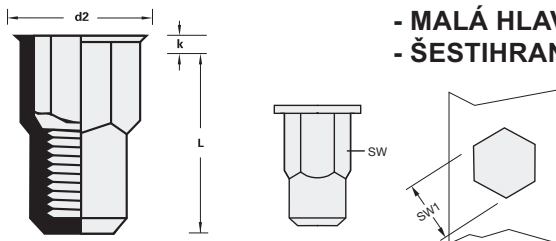

Všechny rozměry v mm.

| M4 | SW : 6.0 SW 1: 6.1 (SW +0,1) d2 Ø : 6.5 k : 0.5 | L | | Objednací číslo |
|----|--|------|----------|-----------------|
| | | 15.5 | 0.5- 2.0 | |
| M5 | SW : 7.0 SW 1: 7.1 (SW +0,1) d2 Ø : 7.5 k : 0.5 | 18.0 | 0.5- 3.0 | FE68-5030 |
| | | 20.5 | 3.0- 5.0 | FE68-5050 |

| M6 | SW : 9.0 SW 1: 9.1 (SW +0,1) d2 Ø : 9.5 k : 0.5 | L | | Objednací číslo |
|----|---|------|----------|------------------------|
| | | 21.5 | 0.5- 3.0 | |
| M8 | SW : 11.0 SW 1: 11.1 (SW +0,1) d2 Ø : 11.5 k : 0.5 | 23.5 | 3.0- 5.0 | FE68-6030 FE68-6050 |
| | | 24.0 | 0.5- 3.0 | FE68-8030 |
| | | 26.5 | 3.0- 5.5 | FE68-8055 |

Série 9A18

| | |
|---------------|--------|
| MATERIÁL | POVRCH |
| AlMg 5 | - |

- PLOCHÁ HLAVA
- HLADKÝ DŘÍK

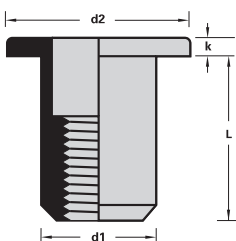

Všechny rozměry v mm.

| M3 | Ø : 5.1 d1 Ø : 5.0 d2 Ø : 8.0 k : 0.75 | L | | Objednací číslo |
|-----|--|------|----------|-----------------|
| | | 9.75 | 0.5- 2.0 | |
| M4 | Ø : 6.1 d1 Ø : 6.0 d2 Ø : 8.0-9.3 k : 0.8 | 10.2 | 0.5- 1.5 | 9A18-4015 |
| | | 11.2 | 1.5- 2.5 | 9A18-4025 |
| M5 | Ø : 7.1 d1 Ø : 7.0 d2 Ø : 10.0-10.3 k : 1.0 | 12.2 | 2.5- 3.5 | 9A18-4035 |
| | | 12.3 | 3.0- 4.5 | 9A18-4045 |
| M6 | Ø : 9.1 d1 Ø : 9.0 d2 Ø : 12.3 k : 1.5 | 11.0 | 0.5- 1.5 | 9A18-5015 |
| | | 11.2 | 1.5- 2.5 | 9A18-5025 |
| M8 | Ø : 11.1 d1 Ø : 11.0 d2 Ø : 14.3 k : 1.5 | 12.0 | 1.5- 2.5 | 9A18-5035 |
| | | 13.0 | 2.5- 3.5 | 9A18-5035 |
| M10 | Ø : 13.1 d1 Ø : 13.0 d2 Ø : 16.3 k : 1.5 | 13.0 | 2.5- 3.5 | 9A18-5035 |
| | | 15.0 | 3.0- 5.5 | 9A18-5055 |
| M12 | Ø : 16.1 d1 Ø : 16.0 d2 Ø : 23.0 k : 2.0 | 14.0 | 1.0- 2.5 | 9A18-6025 |
| | | 15.5 | 2.5- 4.0 | 9A18-6040 |
| | | 16.5 | 3.0- 5.5 | 9A18-6055 |

NA ZVL. POPTÁVKU

NA ZVL. POPTÁVKU

| M6 | Ø : 9.1 d1 Ø : 9.0 d2 Ø : 12.3 k : 1.5 | L | | Objednací číslo |
|-----|---|------|----------|-----------------|
| | | 14.0 | 1.0- 2.5 | |
| M8 | Ø : 11.1 d1 Ø : 11.0 d2 Ø : 14.3 k : 1.5 | 15.5 | 1.0- 2.5 | 9A18-8025 |
| | | 17.0 | 2.5- 4.0 | 9A18-8040 |
| M10 | Ø : 13.1 d1 Ø : 13.0 d2 Ø : 16.3 k : 1.5 | 18.5 | 3.0- 5.5 | 9A18-8055 |
| | | 16.0 | 1.0- 2.5 | 9A18-1025 |
| M12 | Ø : 16.1 d1 Ø : 16.0 d2 Ø : 23.0 k : 2.0 | 17.5 | 2.5- 4.0 | 9A18-1040 |
| | | 25.0 | 1.0- 4.0 | 9A18-1240 |

Série GA08

| | |
|--------------|--------|
| MATERIÁL | POVRCH |
| AlMg5 | - |

- MALÁ HLAVA (není nutno zahlubovat otvor)
- HLADKÝ DŘÍK

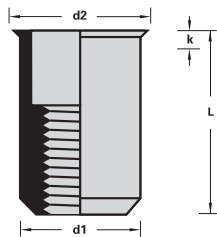

Všechny rozměry v mm.

| M4 | Ø : 6.1 d1 Ø : 6.0 d2 Ø : 7.0 k : 0.5 | L | | Objednací číslo |
|----|--|------|----------|-----------------|
| | | ↓ | ↑ | |
| | | 10.5 | 0.5- 1.5 | GA08-4015 |
| | | 11.5 | 1.5- 2.5 | GA08-4025 |
| | | 12.5 | 2.5- 3.5 | GA08-4035 |

| M5 | Ø : 7.1 d1 Ø : 7.0 d2 Ø : 8.0 k : 0.5 | L | | Objednací číslo |
|----|--|------|----------|-----------------|
| | | ↓ | ↑ | |
| | | 11.0 | 0.5- 1.5 | GA08-5015 |
| | | 12.0 | 1.5- 2.5 | GA08-5025 |
| | | 13.0 | 2.5- 3.5 | GA08-5035 |

| M6 | Ø : 9.1 d1 Ø : 9.0 d2 Ø : 10.0 k : 0.5 | L | | Objednací číslo |
|----|---|------|----------|-----------------|
| | | ↓ | ↑ | |
| | | 14.0 | 1.0- 2.5 | GA08-6025 |
| | | 15.5 | 2.5- 4.0 | GA08-6040 |

| M8 | Ø : 11.1 d1 Ø : 11.0 d2 Ø : 12.7 k : 0.5 | L | | Objednací číslo |
|----|---|------|----------|-----------------|
| | | ↓ | ↑ | |
| | | 15.5 | 1.0- 2.5 | GA08-8025 |
| | | 17.0 | 2.5- 4.0 | GA08-8040 |

Série 9A10

| | |
|--------------|--------|
| MATERIÁL | POVRCH |
| AlMg5 | - |

- ZAPUŠTĚNÁ HLAVA
- HLADKÝ DŘÍK

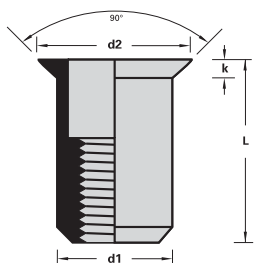

Všechny rozměry v mm.

| M3 | Ø : 5.0 d1 Ø : 5.1 d2 Ø : 8.0 k : 1.5 | L | | Objednací číslo |
|----|--|-------|----------|-----------------|
| | | ↓ | ↑ | |
| | | 11.25 | 1.7- 3.5 | 9A10-3035 |

| M4 | Ø : 6.0 d1 Ø : 6.0 d2 Ø : 9.0 k : 1.5 | L | | Objednací číslo |
|----|--|------|----------|-----------------|
| | | ↓ | ↑ | |
| | | 11.5 | 1.7- 3.5 | 9A10-4035 |
| | | 13.0 | 3.5- 5.0 | 9A10-4050 |

| M5 | Ø : 7.0 d1 Ø : 7.0 d2 Ø : 10.0 k : 1.5 | L | | Objednací číslo |
|----|---|------|----------|-----------------|
| | | ↓ | ↑ | |
| | | 13.5 | 1.7- 4.0 | 9A10-5040 |
| | | 16.0 | 4.0- 6.5 | 9A10-5065 |

| M6 | Ø : 9.0 d1 Ø : 9.0 d2 Ø : 12.0 k : 1.5 | L | | Objednací číslo |
|----|---|------|----------|-----------------|
| | | ↓ | ↑ | |
| | | 17.0 | 1.7- 4.5 | 9A10-6045 |
| | | 19.0 | 4.5- 6.5 | 9A10-6065 |

| M8 | Ø : 11.0 d1 Ø : 11.0 d2 Ø : 14.0 k : 1.5 | L | | Objednací číslo |
|----|---|------|----------|-----------------|
| | | ↓ | ↑ | |
| | | 19.0 | 1.7- 4.5 | 9A10-8045 |
| | | 21.0 | 4.5- 6.5 | 9A10-8065 |

| M10 | Ø : 12.4 d1 Ø : 12.5 d2 Ø : 15.4 k : 1.5 | L | | Objednací číslo |
|-----|---|------|----------|-----------------|
| | | ↓ | ↑ | |
| | | 21.0 | 1.7- 4.5 | 9A10-1045 |
| | | 23.0 | 4.5- 6.5 | 9A10-1065 |

Série FA58



| | |
|--------------|--------|
| MATERIÁL | POVRCH |
| AlMg5 | - |

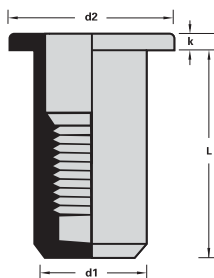

- UZAVŘENÁ MATICE
- PLOCHÁ HLAVA
- HLADKÝ DŘÍK



M3 NA ZVL. POPTÁVKU

Všechny rozměry v mm.

| | | L |  | Objednací číslo |
|-----------|---|------|---|-----------------|
| M4 | Ø  : 6.1 | 14.8 | 0.5- 3.0 | FA58-4030 |
| | d1 Ø : <6.05 | | | |
| | d2 Ø : 10.0 | | | |
| | k : 0.8 | | | |
| M5 | Ø  : 7.1 | 18.0 | 0.5- 3.0 | FA58-5030 |
| | d1 Ø : <7.05 | | | |
| | d2 Ø : 11.0 | | | |
| | k : 1.0 | | | |

| | | L |  | Objednací číslo |
|-----------|---|------|---|-----------------|
| M6 | Ø  : 9.1 | 21.5 | 0.5- 3.0 | FA58-6030 |
| | d1 Ø : <9.05 | | | |
| | d2 Ø : 13.0 | | | |
| | k : 1.5 | | | |
| M8 | Ø  : 11.1 | 22.5 | 0.5- 3.0 | FA58-8030 |
| | d1 Ø : <11.05 | | | |
| | d2 Ø : 16.0 | | | |
| | k : 1.5 | | | |



Série FA10

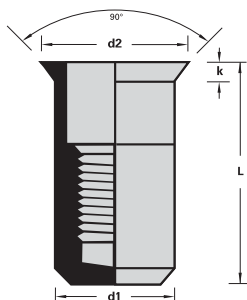

| | |
|--------------|--------|
| MATERIÁL | POVRCH |
| AlMg5 | - |

- UZAVŘENÁ MATICE
- ZAPUŠTĚNÁ HLAVA
- HLADKÝ DŘÍK



Všechny rozměry v mm.

| | | L |  | Objednací číslo |
|-----------|---|------|---|-----------------|
| M4 | Ø  : 6.0 | 15.5 | 1.7- 3.5 | FA10-4035 |
| | d1 Ø : 6.0 | 17.0 | 3.5- 5.0 | FA10-4050 |
| | d2 Ø : 9.0 | | | |
| | k : 1.5 | | | |
| M5 | Ø  : 7.0 | 18.0 | 1.7- 4.0 | FA10-5040 |
| | d1 Ø : 7.0 | 20.5 | 4.0- 6.5 | FA10-5065 |
| | d2 Ø : 10.0 | | | |
| | k : 1.5 | | | |

| | | L |  | Objednací číslo |
|-----------|---|------|---|-----------------|
| M6 | Ø  : 9.0 | 22.0 | 1.7- 4.5 | FA10-6045 |
| | d1 Ø : 9.0 | 24.0 | 4.5- 6.5 | FA10-6065 |
| | d2 Ø : 12.0 | | | |
| | k : 1.5 | | | |
| M8 | Ø  : 11.0 | 25.0 | 1.7- 4.5 | FA10-8045 |
| | d1 Ø : 11.0 | 28.0 | 4.5- 6.5 | FA10-8065 |
| | d2 Ø : 14.0 | | | |
| | k : 1.5 | | | |

Série 25CO

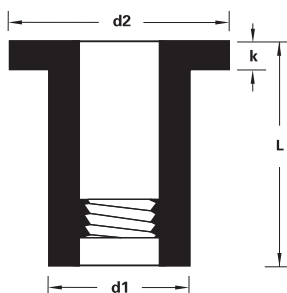

| | |
|---------------------------|--------|
| MATERIÁL | POVRCH |
| PRYŽ (závit mosaz) | - |

- PLOCHÁ HLAVA

- VÝHODY:

- montáž bez nýtovačky
- tlumí vybrace
- do všech materiálů
- odolné proti korozi
- elektricky nevodivé
- rozebíratelný spoj

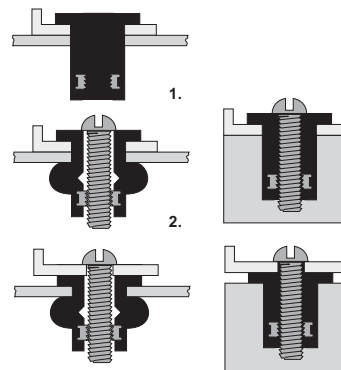

MATICE - PRYŽOVÉ

Všechny rozměry v mm.

| | | L | | Objednací číslo |
|-----------|-------------------|------|-----------|-----------------|
| M3 | Ø : 8.3 | 12.6 | 0.4- 4.0 | 25M03CO040 |
| | d1 Ø : 7.9 | | | |
| | d2 Ø : 11.0 | | | |
| | k : 1.4 | | | |
| | | | | |
| M4 | Ø : 8.3 | 12.6 | 0.4- 4.0 | 25M04CO040 |
| | d1 Ø : 7.9 | | | |
| | d2 Ø : 11.0 | | | |
| | k : 1.4 | | | |
| | | | | |
| M5 | Ø : 9.9 | 14.1 | 0.4- 4.9 | 25M05CO049 |
| | d1 Ø : 9.6 | 21.5 | 4.0-11.6 | 25M05CO116 |
| | d2 Ø : 12.7-14* | 26.1 | 7.9-16.0 | 25M05CO163 |
| | k : 0.9-1.3* | 39.8 | 20.5-30.0 | 25M05CO300 |
| | | | | |
| M6 | Ø : 13.0-13.3* | 16.0 | 0.4- 2.8 | 25M06CO028 |
| | d1 Ø : 12.7-13.0* | 21.1 | 0.8- 4.7 | 25M06CO047 |
| | d2 Ø : 16.0-19.1* | 26.7 | 6.4-11.5 | 25M06CO110 |
| | k : 1.3-4.75* | 35.0 | 11.5-23.0 | 25M06CO230 |
| | | | | |

| | | L | | Objednací číslo |
|------------|-------------------|------|-----------|-----------------|
| M8 | Ø : 16.2-18.3* | 18.3 | 0.4- 4.0 | 25M08CO040 |
| | d1 Ø : 15.9-18.0* | 27.9 | 3.9- 9.5 | 25M08CO095 |
| | d2 Ø : 20.0-22.1* | 50.0 | 15.0-39.0 | 25M08CO390 |
| | k : 1.6-5.72* | | | |
| | | | | |
| M10 | Ø : 20.3 | 55.0 | 19.0-40.0 | 25M10CO400 |
| | d1 Ø : 20.0 | | | |
| | d2 Ø : 22.5 | | | |
| | k : 1.3 | | | |
| M12 | Ø : 24.3 | 80.0 | 38.0-64.0 | 25M12CO640 |
| | d1 Ø : 24.0 | | | |
| | d2 Ø : 27.0 | | | |
| | k : 1.3 | | | |

* označené rozměry se liší pro jednotlivé délky pryžových matic a pohybují se v uvedeném rozmezí

Série 29M

| | |
|-------------|--------------------|
| MATERIÁL | POVRCH |
| OCEL | POZINKOVÁNO |

- NÝTOVACÍ ŠROUBY

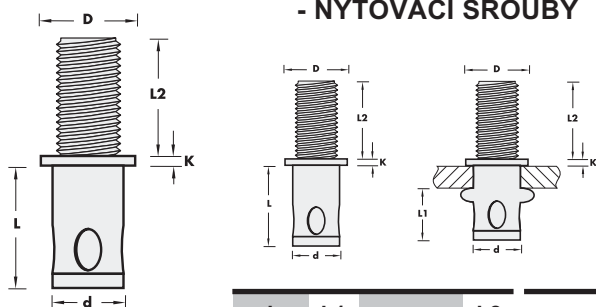

Všechny rozměry v mm.

| | | L | L1 | | L2 | Objednací číslo |
|-----------|------------|------|----|----------|----|-----------------|
| M4 | Ø : 5.5 | 8.5 | 4 | 0.5- 2.0 | 10 | 29M042010 |
| | d Ø : 5.4 | 8.5 | 4 | 0.5- 2.0 | 15 | 2015 |
| | D Ø : 8.0 | 9.5 | 4 | 2.0- 3.0 | 10 | 3010 |
| | k : 0.5 | 9.5 | 4 | 2.0- 3.0 | 15 | 3015 |
| | | | | | | |
| M5 | Ø : 6.6 | 10.0 | 5 | 0.5- 2.0 | 10 | 29M052010 |
| | d Ø : 6.5 | 10.0 | 5 | 0.5- 2.0 | 15 | 2015 |
| | D Ø : 9.0 | 11.0 | 5 | 2.0- 3.5 | 10 | 3510 |
| | k : 0.8 | 11.0 | 5 | 2.0- 3.5 | 15 | 3515 |
| | | | | | | |
| M6 | Ø : 7.8 | 11.0 | 6 | 0.5- 2.5 | 10 | 29M062510 |
| | d Ø : 7.7 | 11.0 | 6 | 0.5- 2.5 | 15 | 2515 |
| | D Ø : 10.0 | 12.5 | 6 | 2.5- 4.0 | 10 | 4010 |
| | k : 1.0 | 12.5 | 6 | 2.5- 4.0 | 15 | 4015 |
| | | | | | | |
| M8 | Ø : 9.9 | 14.0 | 8 | 1.0- 3.0 | 15 | 29M083015 |
| | d Ø : 9.8 | 14.0 | 8 | 1.0- 3.0 | 20 | 3020 |
| | D Ø : 12.0 | 16.0 | 8 | 3.0- 5.0 | 15 | 5015 |
| | k : 1.5 | 16.0 | 8 | 3.0- 5.0 | 20 | 5020 |
| | | | | | | |

NÝTOVACÍ ŠROUBY

RUČNÍ NÝTOVAČKY - na nýtovací matice a šrouby

TYP 360 S



Technické údaje:

Pracovní rozsah: Nýtovací matice M3 - M6 ocel
Nýtovací šrouby M4 - M6 ocel
Materiál: Ocel
Hmotnost: 0,8 kg
Délka: 280 mm
Příslušenství: Kufřík s kompletním rychlovýměnným příslušenstvím pro nýtování matic M3 - M6 a nýtovacích šroubů M4 - M6

TYP 612



Technické údaje:

Pracovní rozsah: Nýtovací matice M6 - M12 ocel
Nýtovací šrouby M5 - M8
Materiál: Ocel
Hmotnost: 1,1 kg
Délka: 210 mm
Příslušenství: Kufřík s kompletním rychlovýměnným příslušenstvím pro nýtování matic M6 - M12 a nýtovacích šroubů M5 - M8

TYP 510 QI



TYP

Technické údaje:

Pracovní rozsah: nýtovací matice a nýtovací šrouby M5 - M10
Materiál: ABS / Ocel
Hmotnost: 2,2 kg
Pohon vřetene: otočné madlo

510 QI

TYP EZM 12



- unikátní model se speciálním převodem síly, zvlášť vyvinutý pro extra snadné a rychlé nýtování matic M 10 a M12

Technické údaje:

Pracovní rozsah: Nýtovací matice M5 - M12
Materiál - páky: Ocel
Materiál - tělo: Hliník
Hmotnost: 2,5 kg
Délka: 555 mm
Příslušenství: Kufřík s kompletní sadou nástavců pro nýtování matic M5 - M12

PNEUMATICKÉ NÝTOVAČKY NA NÝTOVACÍ MATICE

TYP 742



- Pneumatická nýtovačka s vnitřním hydraulickým posilovačem. Celý pracovní cyklus proběhne jedním stisknutím spouště. Extrémně rychlá, výkonná, spolehlivá a ekonomická. Vhodná i pro trvalý vícesměnný provoz.

Technické údaje:

| | |
|------------------|---|
| Hmotnost | : 2,2 kg |
| Tažná síla | : max. 19,1 kN |
| Zdvih | : 7,0 mm |
| Pracovní tlak | : 5,0-7,0 bar |
| Spotřeba vzduchu | : volný vzduch/zdvih |
| Prac. hlučnost | : 65 db (A) |
| Výkon | : až 24 cyklů/min. |
| Pracovní rozsah | : Nýtovací matice M3 - M12 (všechny materiály) |
| Typ tažného trnu | : Šroub |

TYP 74202



- Pneumatická nýtovačka s provozním režimem Tah-Síla a nebo Tah-Zdvih s automatickým zapnutím a vypnutím otáčení.
- Možnost ručního přepnutí chodu v zad.
- Výměna trnu bez dalšího použití nářadí.

Technické údaje:

| | |
|-----------------|---|
| Hmotnost | : 1,59 kg |
| Tažná síla | : 17,65 kN |
| Zdvih | : 3-7 mm |
| Tah | : max. 230 barů |
| Pracovní tlak | : 5,0-7,0 bar |
| Prac. hlučnost | : 75 dB (A) |
| Výkon | : až 24 cyklů/min |
| Pracovní rozsah | : Nýtovací matice M3-M10 (všechny materiály) |

PŘÍSTROJ NA PROSTŘÍHOVÁNÍ ŠESTIHRANNÝCH OTVORŮ

TYP 74290



- Pneumatické zařízení je určeno pro prostřížení šestihranného otvoru v materiálu hliník, ocel, nerez

Technické údaje:

| | |
|--------------------------------|--|
| Hmotnost | : 2,2 kg |
| Axiální tah | : 24 kN při 5,5 bar |
| Zdvih | : 6,5 mm |
| Pracovní hlučnost | : 80 dB |
| Pracovní rozsah | : nýtovací šestihranné matice M4-M10 (všechny materiály) |
| Min. a max. síla materiálu Al: | M4: 0,5-3,0 mm M5-M10: 0,5-5,0 mm |
| St: | M4: 0,5-1,5 mm M5-M10: 0,5-3,0 mm |
| Nerez: | M4-M10: 0,5-1,5 mm |

Naše specializované katalogy



Sídlo firmy
Sklad
Servisní centrum
Vyřizování objednávek
Brno-Černovice
 Faměrovo nám. 32, PSČ 618 00
 tel.: +420 548 422 251
 fax: +420 548 422 250
 e-mail: prodej@arcus.cz
 www.arcus.cz



Obchodní zástupce pro Prahu
a SZ Čechy
 400 11 Ústí nad Labem
 Veleslavinova 14
 tel: +420 724 105 958
 tel/fax: +420 477 753 620
 e-mail: usti@arcus.cz



Sídlo firmy
Sklad
Servisní centrum
Vyřizování objednávek
 971 01 PŘIEVIDZA - SK
 Nadjazdová 2768/2k (vjezd vedle čerpačí stanice Lukoil)
 tel.: 00421 - 46 54 20 331, 46 54 20 287
 fax: 00421 - 46 54 25 065
 e-mail: arcus.sk@arcus.sk
 www.arcus.sk

